

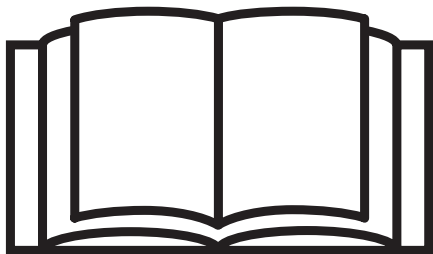

**BONDIOLI
& PAVESI**



Global

MADE IN ITALY

399USAG01/a

1



Cod 399141000

2



Cod 399CEE051

3



Cod 399143000

1



Cod 399JAP001

4



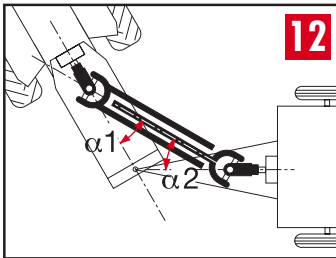
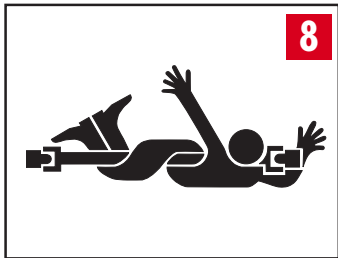
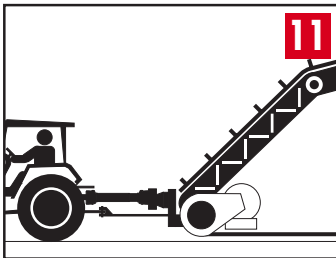
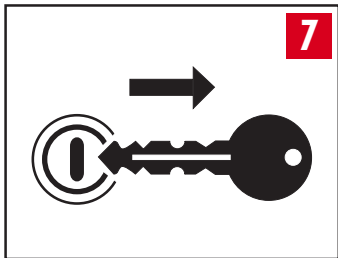
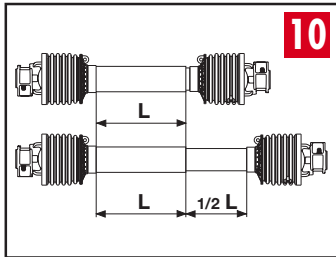
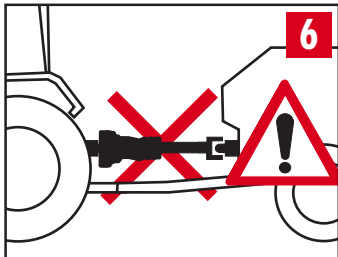
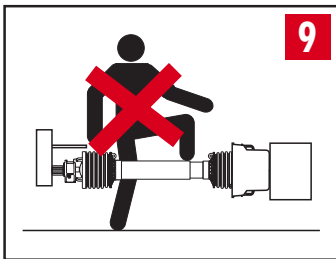
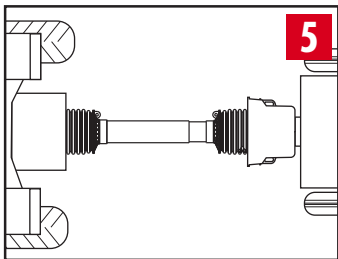

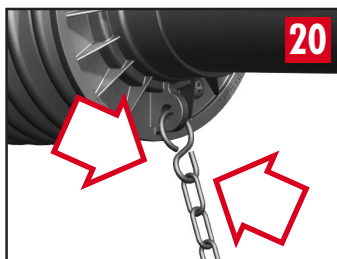
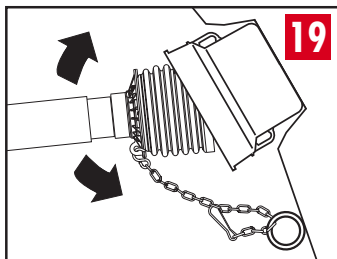
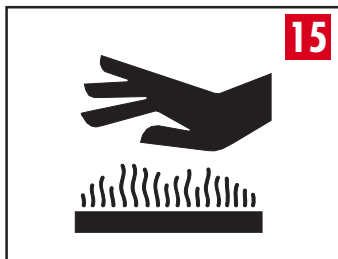
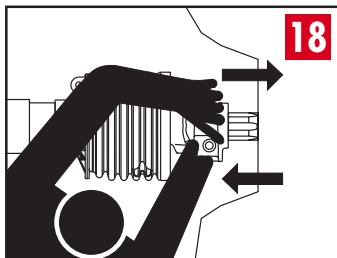
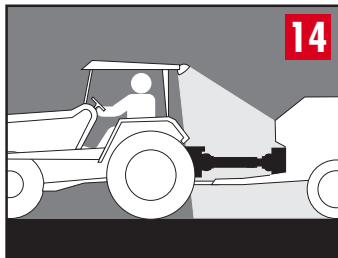
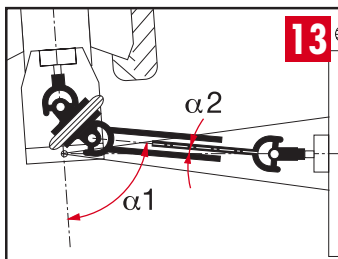

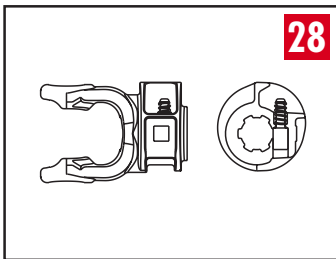
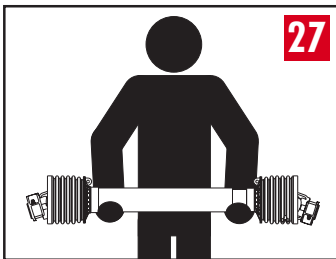
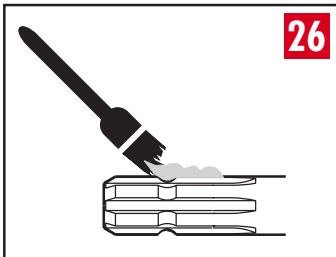
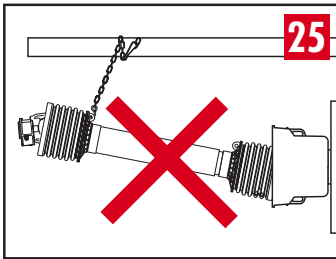
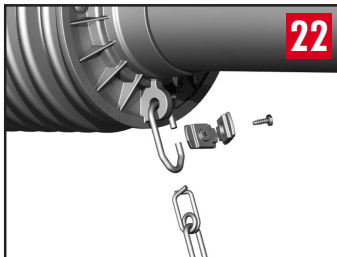

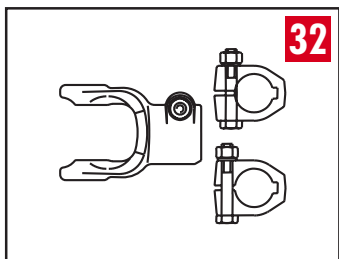
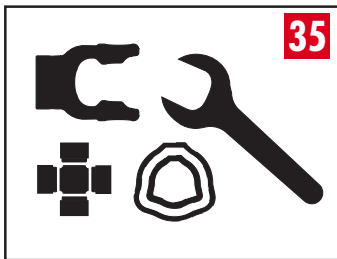
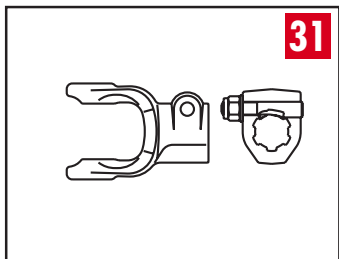
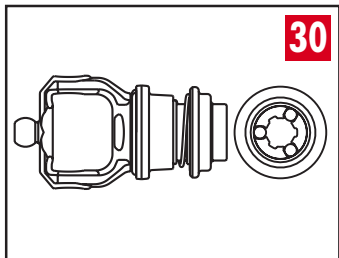
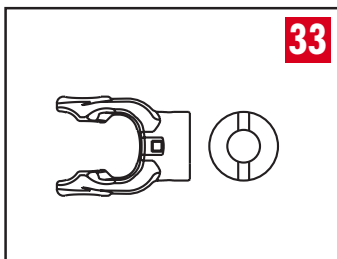
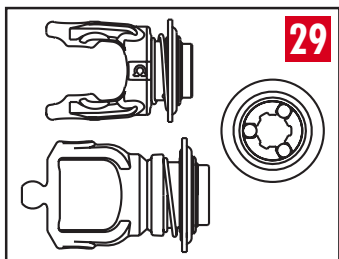

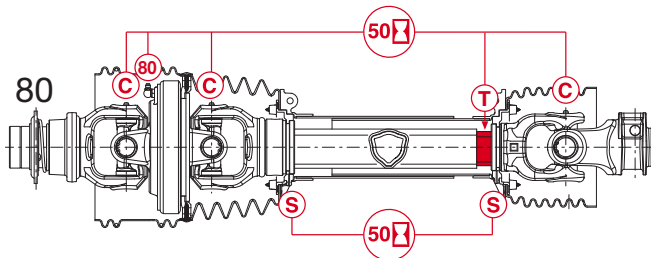
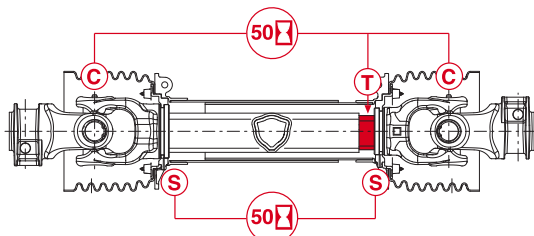

1 oz. = 28,3 gr.

	G1	G2	G3	G4	G5	G7	G8
C	4 gr.	7 gr.	10 gr.	13 gr.	18 gr.	22 gr.	
S	6 gr.						
T	12 gr.		20 gr.			32 gr.	
80°	20 gr.		30 gr.		60 gr.		80 gr.

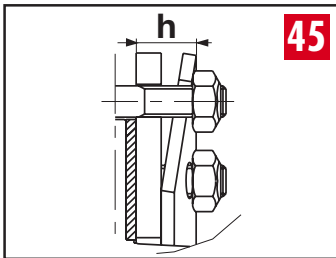
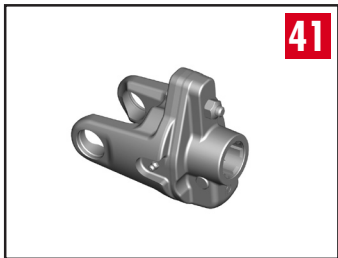
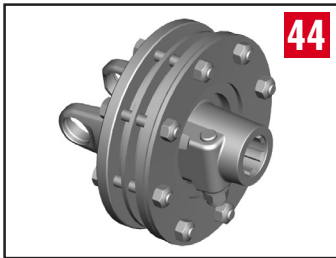
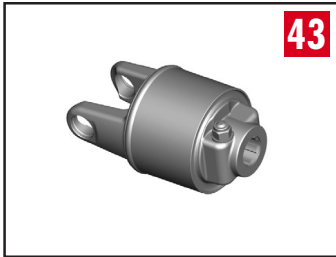
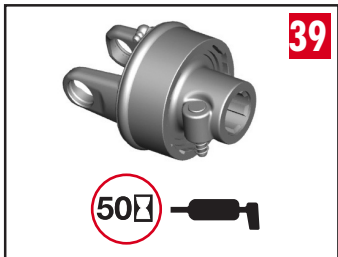
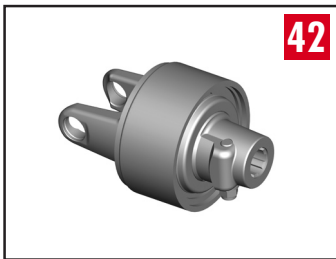
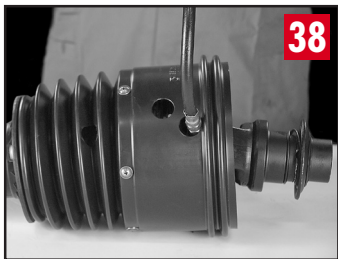

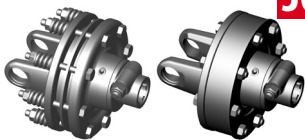
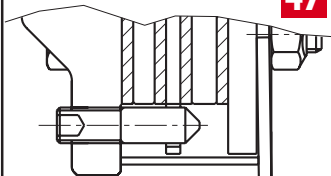
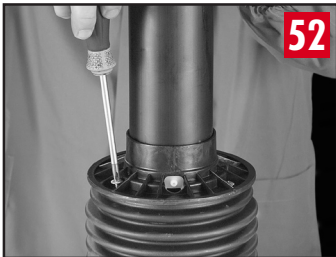
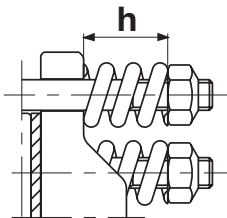
46**50****47****51****48****52****49****53**

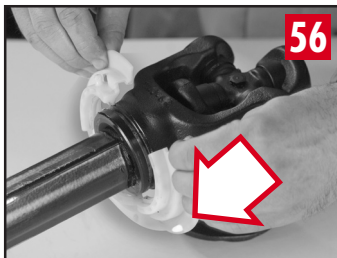
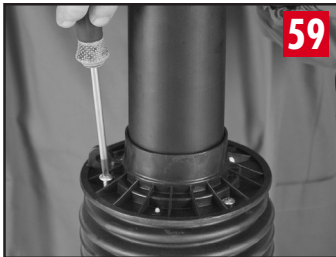
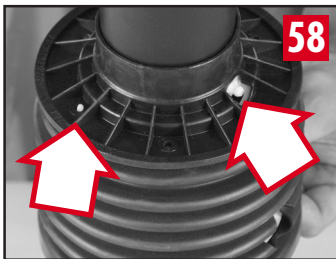
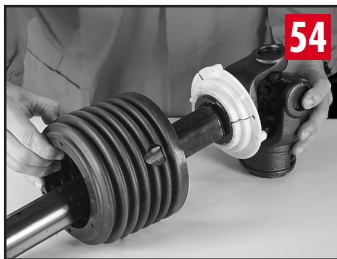

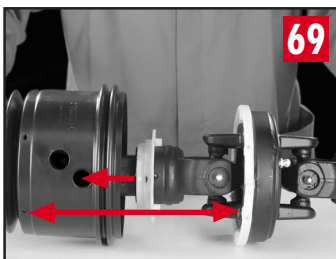
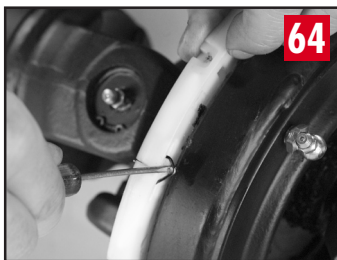
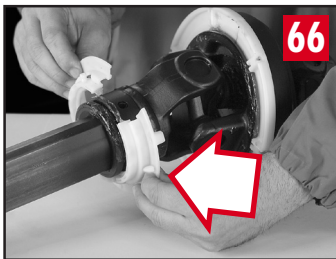

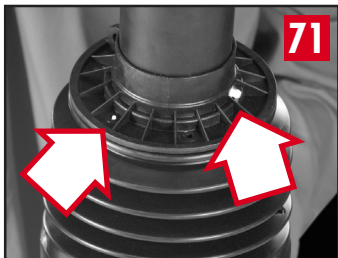
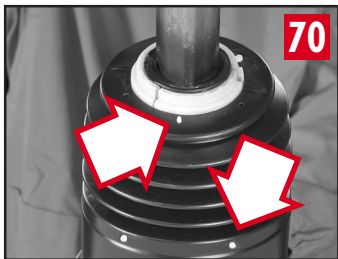

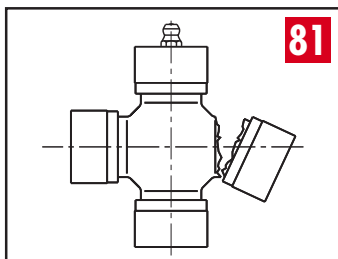
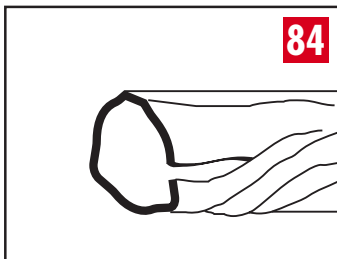
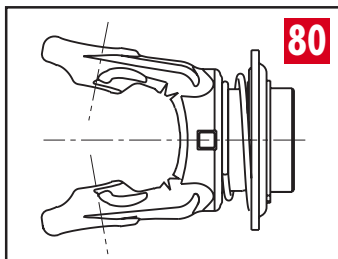
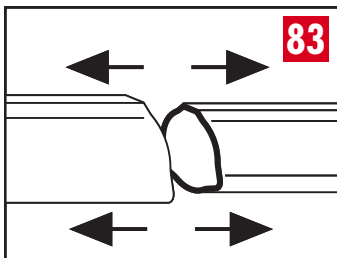
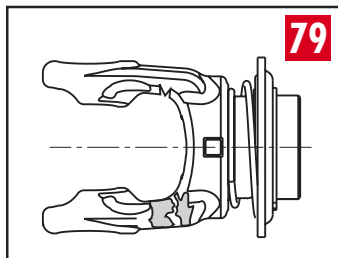
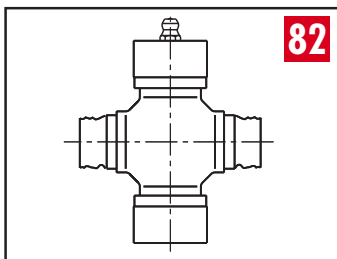

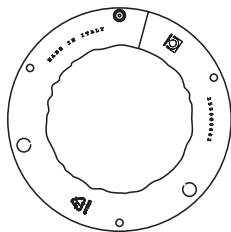

86

87

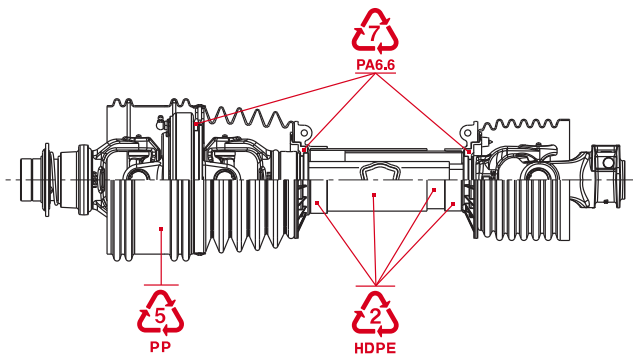
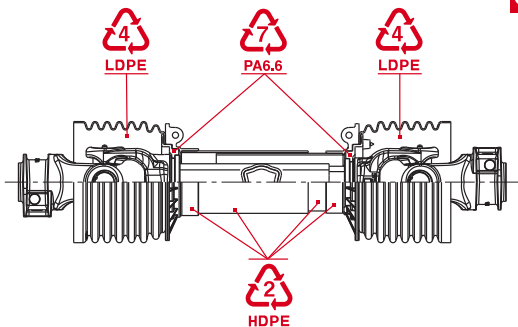

SAFETY LABELS

1 SHIELD TUBE LABEL Code 399141000 SHIELD TUBE LABEL Code 399JAP001

The operator must obey all labels and must maintain the proper shielding. A large percentage of accidents caused by PTO drive shafts occur when the shielding is not present or is not functioning correctly.

For export reasons it may be displayed together with label 399CEE051 but this is not necessary for the purpose of obtaining .

2 SHIELD TUBE LABEL Code 399CEE051

Rotating driveline – contact can cause death. Keep away. Do not wear loose clothing, jewelry, or hair that could become entangled with the driveline.

Do not operate without all driveline, tractor and implement shields in place. Damaged or missing parts must be replaced and installed correctly before using the driveline. Disconnect PTO clutch, shut off tractor engine, and remove key before approaching the implement. Keep all bystanders away from the implement while in operation. Read this manual, and the operator's manual for the implement, before using the machine.

YOUR SAFETY DEPENDS UPON THIS INFORMATION.

3 DRIVE TUBE LABEL Code 399143000 - DANGER!

Keep clear of the work area and rotating parts.

Do not wear loose clothing, jewelry, or hair that could become entangled with the driveline.

Contact with rotating parts can cause serious injury or death.

GUARD MISSING, DO NOT OPERATE.

Do not operate without all driveline, tractor and implement shields in place.

Damaged or missing parts must be repaired or replaced before using the driveline.

SAFETY AND WORKING CONDITIONS

4 When using the implement and the driveline, do not exceed the speed or power limits specified in the operator's manual. Do not overload the implement or suddenly engage the PTO clutch. Any torque limiter or clutch must be installed on the implement end of the driveline. Use the implement only with the original driveline, which is fit for the purpose in terms of length, dimensions, devices and shields.

The driveline and its torque limiter or overrunning clutch are designed specifically for the implement, and should be used exclusively for this purpose. Check the implement instruction handbook to ascertain whether the driveline must be equipped with a torque limiting or overrunning clutch. Standard drivelines, torque limiters and overrunning clutches are designed for speeds of up to 1000 min⁻¹.

Ensure that the driveline can perform all operations without interfering with the tractor or the machine. Contact with parts of the tractor, hooks, drive pins, tires, drawbar, hammerstrap, or 3-point hitch, will damage the guard. Never use tractors, (or systems for connection to the implement) that interfere with the driveline during operation. Do not use adapters or components not offered by the implement manufacturer.

NOMINAL POWER P_n and NOMINAL TORQUE M_n

	540 min ⁻¹			1000 min ⁻¹		
	kW	P _n CV-HP-PS	M _n N-m	kW	P _n CV-HP-PS	M _n N-m
G1	12	16	210	18	25	172
G2	15	21	270	23	31	220
G3	26	35	460	40	55	380
G4	26	35	460	40	55	380
G5	35	47	620	54	74	520
G7	47	64	830	74	100	710
G8	61	83	1080	96	130	917

5 All rotating parts must be shielded. The tractor master shield, the driveline guard, and the implement shield all work together for your safety.

6 Do not operate without all driveline, tractor and implement shields in place. Damaged or missing parts must be repaired with original spare parts or replaced before using the driveline. The driveline must be securely attached at both ends. Guards must turn freely on the driveline.

7 Disengage the PTO, turn off the tractor engine, remove the key and ensure that all rotating parts have stopped before approaching the implement or performing maintenance work.

8 Keep clear of the work area and rotating parts. Do not wear loose clothing, jewelry, or hair that could become entangled with the driveline. Contact with rotating parts can cause serious injury or death.

9 Do not stand on the driveline. Do not step over, or go under, the driveline.

10 Telescoping tubes must always overlap by at least 1/2 of their length in normal operation and at least 1/3 of their length in all working conditions. During maneuvers, when the driveline is not rotating, the telescoping tubes must have a suitable overlap to maintain the tubes aligned and allow them to slide freely.

11 Use STATIONARY MACHINERY (pumps, elevators, generators, dryers, etc.) only when hitched to the tractor.

Brake the tractor, placing blocks under the wheels if necessary. The tractor must be hitched to the implement and positioned so that the angles of the joints are minimal and equal.

12 CARDAN JOINTS

When operating, ensure that joint angles are small and equal: $\alpha_1 = \alpha_2$. During turns or other short duration maneuvers, the maximum recommended joint angle is 45°. Disengage the PTO if the angles are too large or not identical.

13 CONSTANT VELOCITY JOINTS

For normal operations, it is best to keep the CV joint aligned or with the smallest joint angle possible. During turns or other short duration maneuvers, the maximum joint angle is 50°, 70° (Constant Velocity Joint 652) or 80° according to the design of the CV joint. When the driveline includes a CV joint on the tractor side and a single U-joint on the implement side, the maximum recommended angles of the U-joint are 16° at 540 min⁻¹ and 9° at 1000 min⁻¹ to avoid drive irregularities.

- 14** When used at night or in poor visibility, illuminate the driveline operating area.
- 15** Friction clutches may become hot during use. **Do not touch!** Keep the area around the friction clutch clear of any material which could cause a fire and avoid prolonged slipping of the clutch.

INSTALLATION

- 16** Always wear adequate safety equipment when performing any maintenance or repair work.
- 17** The tractor stamped on the shield indicates the tractor end of the driveline. Any torque limiter or overrunning clutch should always be installed on the implement end.
- 18** Ensure that the driveline is securely attached to the tractor and the implement before operating.
Check that all fixing screws are tight.
- 19** Attach the driveline guard restraints (chains). Best results are achieved when chains are attached nearly perpendicular to the driveline guard. Adjust the length of the chains to allow enough slack for full movement of the driveline during turns, operation, and transport. Avoid excessive slack, which could cause the chains to roll around the driveline.
- 20** If the length of the chain is not adjusted correctly and tension is excessive, for example during implement maneuvers, the “S” hook will detach from the locking ring and the chain will disconnect from the shield.
In this case, the chain must be replaced.
The “S” hook of the new chain must be inserted in the eye of the base cone and it must be closed to prevent it from becoming disengaged, maintaining its round shape.
- 21** If the length of the chain with device for separation from the base cone is not adjusted correctly and chain tension increases excessively, for example during implement maneuvers, the spring hook will detach from the locking ring and the chain will disconnect from the shield.
In this case, the chain is easily reconnected as described in the following procedure.
- 22** Open the retaining ring, unscrewing the screw and moving the plate.
- 23** Insert the chain in the locking ring and reposition the plate.
- 24** Close the plate by means of the screw.
- 25** Never use the safety chains to transport or support the driveline when you have finished using it for storage. Always use the support provided on the implement.
- 26** Clean and grease the tractor PTO and implement shaft before installing the driveline.
- 27** Keep the driveline horizontal during handling to prevent the halves from sliding apart, which could cause injury or damage the shielding. Use suitable means to transport heavy drivelines.

PUSH-PIN

Push the pin and slide the yoke onto the PTO shaft so that the pin engages the groove on the PTO. Make sure that the pin returns to its initial position after attachment to the shaft.

BALL COLLAR

Align the yoke on the PTO. Slide the collar to the open position. Slide the yoke onto the splined shaft. Release the collar and pull or push the yoke along the shaft until the balls engage the groove and the collar returns to its original (closed) position. Make sure the collar returns to its initial (closed) position and the yoke is properly attached to the shaft.

AUTOMATIC BALL COLLAR

Pull the collar back until it locks in the open position. Use both hands to slide the yoke onto the shaft - the collar will automatically unlock. Push or pull the yoke along the shaft until the balls engage the groove and the collar returns to its original (closed) position. Make sure the collar returns to its initial (closed) position and the yoke is properly attached to the shaft.

TAPER PIN

Slide the yoke onto the PTO and insert the pin so that the tapered profile fits into the groove on the shaft.

Recommended tightening torque:

- 150 Nm (110 ft lbs) for 1 3/8" Z6 or Z21 spline.

- 220 Nm (160 ft lbs) for 1 3/4" Z6 or Z20 spline.

Use only Bondioli & Pavesi taper pins for replacements.

CLAMP BOLT

Slide the yoke onto the PTO and insert the bolt.

Recommended tightening torque: - 90 Nm (65 ft lbs) for M12 bolts;

- 140 Nm (100 ft lbs) for M14 bolts.

SHEAR PINS

Use only bolts of the size and class shown in the implement handbook. Choose the bolt length in such a way as to minimize protrusion.

LUBRICATION

Always wear adequate safety equipment when performing any maintenance or repair work.

Replace worn or damaged parts with genuine Bondioli & Pavesi spare parts. Do not modify or tamper with any part of the driveline. For any operations not explained in this instruction manual, consult your implement dealer or manufacturer, or your local Bondioli & Pavesi representative.

LUBRICATION OF TELESCOPING TUBES

If grease fittings are not provided, separate the two halves of the driveline, and manually lubricate the telescoping tubes.

37 Check that all components are in good condition and properly lubricated before using the driveline. Clean and lubricate the driveline at the end of seasonal use. Lubricate each part after the number of hours shown on the chart. The amounts of grease indicated in the manual are recommended for an interval of 50 hours. **Particularly severe applications in an aggressive environment may require lubrication more frequently than at 50-hour intervals.**

Amounts indicated in grams (g). 1 ounce (oz.) = 28.3 g (grams).

Pump grease into the crosses until it purges from the bearing caps.

Inject the grease gradually and avoid pumping the grease gun violently with resulting high delivery pressure. Use NLGI grade 2 grease.

Before storage at the end of the season remove any grease that has accumulated inside the CV joint shield.

38 LUBRICATION OF THE 80° CONSTANT VELOCITY JOINT

Align the holes in the CV shield with the grease fittings of the crosses and of the central body of the constant velocity joint. The grease injected into the body of the constant velocity joint also lubricates the shield support ring through an internal channel. Every 50 hours, inject at least the amount of grease indicated in the table in point 37.

TORQUE LIMITER AND OVERRUNNING CLUTCH

39 RA - OVERRUNNING CLUTCH.

This device prevents transmission of inertial loads from implement to the tractor during deceleration or stopping of the PTO.

 Keep clear of the implement until all parts have stopped moving. Lubricate every 50 hours of use and after storage.

40 SA - LN RATCHET TORQUE LIMITER.

This device interrupts the transmission of power when the torque exceeds the setting.

Immediately disengage the PTO when ratcheting sounds are heard.

Lubricate every 50 hours of use and after storage.

41 LB - SHEAR BOLT TORQUE LIMITER.

This device interrupts the transmission of power by shearing a bolt when the torque exceeds the setting.

Replace the sheared bolt with the same diameter, length and grade as the original. Lubricate the LB limiters with grease fittings at least once every season and after a period of disuse.

42 LR - AUTOMATIC TORQUE LIMITER

Interrupts power transmission when the torque exceeds the set value. During the intervention of the device, power transmission is interrupted but it may be automatically resumed by running the driveline at a low speed after having removed the blockage.

This device is sealed - no additional lubrication is required.

43 GE - SHOCK ABSORBING CLUTCH

Absorbs shock loads and vibrations, and smoothes transmission of an alternating or pulsating load. No maintenance is required.

When installing the device or after a storage period check the operation of the friction plates:

- release the springs
- rotate the clutch while immobilizing the PTO on which it is installed
- restore the spring compression to the original value. Following seasonal use, release the springs and store the clutch in a dry place. Check the condition of the friction plates and restore spring compression before using the clutch. If the clutch overheats due to frequent or prolonged slipping, consult your equipment dealer or your local Bondioli & Pavesi representative.

44 FV – FRICTION TORQUE LIMITER.

The torque transmitted to the implement is limited by allowing the clutch plates to slip relative to each other. Torque peaks or short duration overloads are limited when the clutch is used and adjusted properly.

It can be used as an overload clutch, or to help start implements with high inertial loads. The torque setting is adjustable by adjusting the working height of the spring. The edges of the linings and plates are exposed in an FV clutch.

45 The torque setting is adjusted by increasing or decreasing the height “h” of the springs. To increase/decrease the torque setting tighten/loosen the eight nuts by 1/4 of a turn and check for correct operation. Repeat the procedure if necessary. Avoid excessive tightening of the bolts - implement, tractor, or driveline damage may occur.

46 FT – FRICTION TORQUE LIMITER

The torque transmitted to the machine is limited by allowing the clutch plates to slip relative to each other. Torque peaks or short duration overloads are limited when the clutch is used and adjusted properly. It can be used as an overload clutch, or to help start implements with high inertial loads. The FT has a metal band around its circumference. The bolts should be tightened until the metal band around the circumference of the clutch touches the spring, then loosen each nut by 1/4 turn. Avoid excessive tightening of the bolts - implement, tractor, or driveline damage may occur.

47 If the clutch has four socket head set screws in addition to the eight hex head bolts on the flange yoke, it is equipped with the Spring Release system. Spring pressure is relieved when these four set screws are screwed into the flange yoke. See the instruction leaflet enclosed with clutches with the Spring Release system installed. The Spring Release System enables checking of the condition of the friction clutch and reduces spring pressure on the disks during storage.

 Friction clutches equipped with the Spring Release System are supplied with an additional instruction sheet. Read this information for proper use of the Spring Release System.

48 FFV - FRICTION TORQUE LIMITER

The torque transmitted to the implement is limited by allowing the clutch plates to slip relative to each other.

Torque peaks or short duration overloads are limited when the clutch is used and adjusted properly.

It can be used as an overload clutch, or to help start implements with high inertial loads. The torque setting is adjustable by adjusting the working height of the springs. The edges of the linings and plates are exposed in an FFV clutch.

49 The torque setting is adjusted by increasing or decreasing the height “h” of the springs. To increase/decrease the torque setting tighten/loosen the eight nuts by 1/4 of a turn and check for correct operation. Repeat the procedure if necessary. Avoid excessive tightening of the bolts - implement, tractor, or driveline damage may occur.

50 FNT - FNV - FFNV COMBINATION FRICTION AND OVERRUNNING CLUTCH

Clutch that combines the functional characteristics of a friction clutch and an overrunning clutch.

Used on machines with high inertial loads.

 Keep clear of the implement until all parts have stopped moving.
Lubricate every 50 hours of use and after storage.

51 Friction clutches may become hot during use. **Do not touch!** To avoid the risk of fire keep the area around the clutch free of inflammable material and avoid prolonged slipping of the clutch.

SHIELD DISASSEMBLY

- 52** Remove the Philips head screws.
- 53** Remove the base cone and the shield tube.
- 54** Remove the outer cone and the bearing ring.

SHIELD ASSEMBLY

- 55** Grease the bearing groove on inner yokes.
- 56** Fit the bearing ring into the groove with the reference pin facing the drive tube.
- 57** Fit the outer cone, inserting the reference pin of the bearing in the hole provided in the cone.
- 58** Fit the base cone with the tube, inserting the reference pin and the grease fitting of the bearing in the holes provided in the cone.
- 59** Tighten the Philips head screws.
Use of electric powered screwdrivers is not recommended.

CV JOINT SHIELD DISASSEMBLY

- 60** Remove the screws arranged radially around the circumference of the CV cone.
- 61** Remove the screws from the base cone.
- 62** Remove the base cone and the shield tube.
- 63** Remove the CV cone.

64 Disengage the retaining spring, leaving it inserted in one of the two holes of the bearing ring to avoid losing it.

65 Spread the bearing rings and remove from their groove.

CV JOINT SHIELD ASSEMBLY

66 Grease the seats and install the shield support bearings.
Fit the bearing ring onto the inner yoke with the reference pin facing the drive tube.

67 Install the bearing ring on the CV body with the reference pins facing the inner yoke. The bearing ring is equipped with a grease fitting, used only for 50° CV joints. This grease fitting is not used with 80° CV joints.

68 Connect the retaining spring to the two edges of the bearing ring.

69 Insert the shield aligning the radial holes with the reference pins of the bearing ring and the hole on the bottom with the reference pin of the small bearing. The grease fitting of the bearing must be aligned with the holes on the shield.

70 Check that the radial holes in the shield are aligned with the holes in the reference pins of the bearing ring and that the reference pin is inserted. Tighten the 6 flanged screws of the shield. Use of an electric screwdriver is not recommended.

71 Fit the base cone with the tube, inserting the reference pin of the bearing in the hole provided in the base cone. The grease fitting of the bearing is in the hole of the base cone.

72 Tighten the 3 screws. Use of electric powered screwdrivers is not recommended.

HOW TO SHORTEN THE DRIVE SHAFT

Bondioli & Pavesi advises against altering its products. If modifications are required, we recommend that you consult your implement dealer or a qualified service center before proceeding. If the driveline is too long adopt the following procedure.

73 Remove the shielding.

74 Shorten the drive tubes by the required length.
Telescoping tubes must always overlap by at least 1/2 of their length in normal operation and at least 1/3 of their length in all working conditions.
During maneuvers, when the driveline is not rotating, the telescoping tubes must have a suitable overlap to maintain the tubes aligned and allow them to slide freely.

75 **Carefully** deburr the ends of the tubes with a file and remove all filings from the tubes.

76 Shorten shield tubes one at time by cutting the same length that was cut from the drive tubes.

77 Grease the internal drive tube and reassemble the shielding on the driveshaft.

78 Check the length of the driveshaft at its minimum and maximum extensions on the implement.

TROUBLESHOOTING

79 WEAR OF YOKE EARS
EXCESSIVE WORKING ANGLE

- Reduce the working angle.
- Disengage PTO when joint angle exceeds 45°.

80 DEFORMATION OF YOKES
EXCESSIVE TORQUE PEAK OR SHOCK LOAD

- Avoid overloading or engaging PTO when under load.
- Check the efficiency of the torque limiter.

81 CROSS ARM BROKEN
EXCESSIVE TORQUE PEAK OR SHOCK LOAD

- Avoid overloading or engaging PTO when under load.
- Check function of torque limiter.

82 ACCELERATED WEAR OF CROSS ARMS
EXCESSIVE LOAD

- Do not exceed the speed or power limits indicated in the instruction manual.
- INSUFFICIENT LUBRICATION*
- Follow instructions in point 37.

83 SEPARATION OF TELESCOPING TUBES
EXCESSIVE EXTENSION OF DRIVELINE

- Do not extend driveline to the point that the tubes separate.
- For stationary machinery, position the tractor so the telescoping tubes overlap as illustrated in point 10.

84 TWISTING OR BENDING OF TELESCOPING TUBES
EXCESSIVE TORQUE PEAK OR SHOCK LOAD

- Avoid overloading or engaging PTO when under load
- Check the efficiency of the torque limiter.
- Check that driveline does not come into contact with tractor or implement components during manoeuvres.

85 ACCELERATED WEAR OF TELESCOPING TUBES
INSUFFICIENT LUBRICATION

- Follow instructions in the chapter on Lubrication
- INSUFFICIENT TUBE OVERLAP*
- See instructions in point 10.

86 PREMATURE WEAR OF THE PROTECTIVE BEARINGS
INSUFFICIENT LUBRICATION

- Follow the instructions in point 37.
- RESTRAINT CHAIN NOT CORRECTLY FIXED*
- See instructions in point 19.

87 All the plastic parts of Bondioli & Pavesi drivelines are totally recyclable. Protect the environment by disposing of used plastic parts properly at the time of replacement.

ÉTIQUETTES DE SÉCURITÉ

1 ÉTIQUETTE POUR TUBE PROTECTEUR Code 399141000 ÉTIQUETTE POUR TUBE PROTECTEUR Code 399JAP001

L'opérateur doit respecter les indications figurant sur les décalcomanies de sécurité et doit maintenir le protecteur en bon état. Un grand nombre d'accidents provoqués par les transmissions à cardan se produisent lorsque la protection n'est pas montée ou n'est pas en bon état.

Pour cause d'exportation, elle peut être appliquée avec l'étiquette de sécurité 399CEE051, mais elle n'est pas nécessaire pour l'homologation **CE**.

2 ÉTIQUETTE POUR TUBE PROTECTEUR Code 399CEE051 - Ne pas s'approcher de la transmission à cardan lorsqu'elle est en service. Le contact avec une pièce en rotation peut provoquer des accidents graves. Ne pas porter de vêtements de travail ou ceintures avec pans flottants, des écharpes, etc. Avant d'utiliser la machine, s'assurer que tous les protecteurs du tracteur et de la machine aient été installés et qu'ils fonctionnent correctement. Remplacer les composants détériorés ou manquants et les monter correctement avant d'utiliser la transmission. Arrêter le moteur du tracteur et retirer la clé de contact avant toute intervention de maintenance sur la machine. Lire attentivement le présent manuel ainsi que le manuel de la machine avant de l'utiliser.

CES INDICATIONS CONCERNENT VOTRE SÉCURITÉ.

3 ÉTIQUETTE POUR TUBE TRANSMISSION Code 399143000 - DANGER!

Ne pas s'approcher de la zone de travail ou de composants en rotation. Éviter de porter des vêtements de travail ou ceintures avec pans flottants, des écharpes, etc.... Le contact avec une pièce en rotation peut provoquer des accidents graves.

PROTECTION ABSENTE, NE PAS UTILISER.

Ne pas utiliser la transmission à cardan sans protecteurs. S'assurer que tous les protecteurs sont bien en place et en bon état avant de se servir de la machine.

Les pièces ou parties manquantes ou détériorées doivent être réparées ou remplacées avant d'utiliser la transmission à cardan.

SÉCURITÉ ET CONDITIONS D'UTILISATION

4 Lorsque la machine - donc la transmission à cardan est en service, ne pas dépasser les limites de vitesse et de puissance indiquées dans le manuel de la machine. Éviter les surcharges et les démarrages sous charge de la prise de force. Utiliser le limiteur de couple et la roue libre sur le côté machine de la transmission. N'utiliser la machine qu'avec une transmission à cardan Bondioli & Pavesi présentant longueur, dimensions, dispositifs de sécurité et protecteurs nécessaires. Utiliser la transmission à cardan, les limiteurs de couple et les roues libres uniquement pour les fonctions auxquelles ils sont destinés.

Vérifier dans le livret d'instructions de la machine si la transmission à cardan doit être équipée d'un limiteur de couple ou d'une roue libre. L'utilisation des transmissions à cardan, des limiteurs de couples et des roues libres figurant au catalogue est prévue pour une vitesse ne dépassant pas 1000 min⁻¹.

Vérifier que la transmission à cardan puisse accomplir tous les mouvements d'articulation sans interférence avec le tracteur ou avec la machine attelée. Le contact avec les parties du tracteur, les crochets ou chapes d'attelage, les

attelages 3-points endommage la protection de la transmission à cardan. Ne pas utiliser de tracteurs ou de systèmes de liaison à la machine qui interfèrent avec la transmission à cardan pendant son mouvement. Ne pas utiliser d'adaptateurs ou de composants non prévus par le constructeur de la machine.

PUISSANCE NOMINALE P_n et COUPLE NOMINAL M_n

	540 min ⁻¹			1000 min ⁻¹		
	kW	P_n CV-HP-PS	M_n N·m	kW	P_n CV-HP-PS	M_n N·m
G1	12	16	210	18	25	172
G2	15	21	270	23	31	220
G3	26	35	460	40	55	380
G4	26	35	460	40	55	380
G5	35	47	620	54	74	520
G7	47	64	830	74	100	710
G8	61	83	1080	96	130	917

5 Toutes les pièces en rotation doivent être protégées. Les protections du tracteur et de la machine doivent former un système intégré avec le protecteur de la transmission à cardan.

6 Avant d'utiliser la machine, s'assurer que tous les protecteurs du tracteur et de la machine sont en place et efficaces. Remplacer les composants détériorés ou manquants par des pièces d'origine Bondioli & Pavesi et les monter correctement avant d'utiliser la transmission.

7 Arrêter le moteur du tracteur, retirer la clé de contact et s'assurer que toutes les pièces ou parties en rotation sont arrêtées avant toute intervention de maintenance sur la machine.

8 Ne pas s'approcher de la zone de travail ou de composants en rotation. Éviter de porter des vêtements de travail ou ceintures avec pans flottants, des écharpes, etc. Le contact avec une pièce en rotation peut provoquer des accidents graves.

9 Ne pas utiliser la transmission comme barre d'appui ou marchepied.

10 Il faut toujours conserver un recouvrement des tubes télescopiques d'au moins la moitié de leur longueur en conditions normales de travail et d'au moins un tiers de leur longueur en toutes conditions de travail. Et même lorsque la transmission n'est pas en rotation, il faut conserver un recouvrement suffisant pour éviter tout point dur.

11 Utiliser les MACHINES EN POSTE FIXE (pompes, élévateurs, générateurs, séchoirs, etc.) uniquement si elles sont attelées au tracteur. Immobiliser le tracteur, avec des cales de roues si nécessaire. Le tracteur doit avoir la machine attelée et doit être placé de manière que les angles des joints soient limités et identiques entre eux.

12 JOINTS DE CARDAN SIMPLES
Travailler avec des angles limités et égaux $\alpha_1 = \alpha_2$. Pour des périodes très courtes (braquage), il est recommandé de ne pas dépasser des angles de fonctionnement de 45°. Désenclencher la prise de mouvement si les angles sont trop grands ou inégaux.

13 JOINTS HOMOCINÉTIQUES

Il est recommandé d'utiliser le joint homocinétique normalement aligné ou avec de petits angles d'inclinaison. Pour des périodes très courtes (braquage), les angles peuvent être grands mais ne doivent pas dépasser 50°, 70° (Joint homocinétique 652) ou 80° selon le type de joint homocinétique. Si la transmission comprend un joint homocinétique côté tracteur et un joint de cardan côté machine, il est recommandé de ne pas dépasser des angles de fonctionnement en continu du joint simple de 16° à 540 min⁻¹ et de 9° à 1000 min⁻¹ afin d'éviter des irrégularités de rotation.

14 Éclairer la zone d'action de la transmission pendant les opérations d'attelage, de travail nocturne ou en cas de mauvaise visibilité.

15 Les limiteurs de couple à friction peuvent atteindre des températures élevées. **Ne pas les toucher!** Pour éviter tout risque d'incendie, éliminer toutes matières inflammables à proximité du limiteur et éviter tous glissements prolongés de celui-ci.

INSTALLATION

16 Toutes les opérations de maintenance et de réparation doivent être effectuées avec des protections adéquates.

17 Le tracteur imprimé sur le protecteur indique le côté tracteur de la transmission. L'éventuel limiteur de couple ou roue libre doit toujours être installé du côté de la machine.

18 Avant d'utiliser la machine, s'assurer que la transmission à cardan est correctement verrouillée sur les arbres du tracteur et de la machine. Contrôler le serrage d'éventuels boulons de fixation.

19 Fixer les chaînettes du protecteur. Les meilleures conditions de fonctionnement sont obtenues avec la chaînette en position radiale par rapport à la transmission. Régler la longueur des chaînettes de façon que le mouvement d'articulation de la transmission soit libre quelles que soient les conditions de travail, de transport et de manoeuvre. Éviter que les chaînettes s'entortillent autour de la transmission à cause de leur longueur excessive.

20 Si la longueur de la chaînette n'a pas été réglée correctement et sa tension résulte excessive, par exemple pendant les manoeuvres de la machine, le crochet en "S" de liaison s'ouvre et la chaînette se sépare du protecteur. Dans ce cas, il faut remplacer la chaînette. Le crochet en "S" de la nouvelle chaînette doit être enfilé dans le trou du bol protecteur de base, pour éviter qu'il ne se défile, en maintenant sa rondeur.

21 Si la longueur de la chaînette munie du dispositif de décrochage du cône protecteur de base n'a pas été réglée correctement et sa tension résulte excessive, par exemple pendant les manoeuvres de la machine, le crochet se décroche de la bague de fixation et la chaînette se sépare du protecteur. Dans ce cas, la chaînette peut être facilement raccrochée comme indiqué dans la procédure ci-après.

22 Ouvrir la bague de fixation en dévissant la vis et en déplaçant la plaquette.

23 Introduire la chaînette dans la bague de fixation et remettre la plaquette en place.

24 Fermer la plaquette à l'aide de la vis.

25 Ne pas utiliser de chaînettes si celles-ci compromettent le mouvement d'articulation de la transmission. Utiliser un support adéquat.

- 26** Nettoyer et graisser la prise de force du tracteur et de la machine pour faciliter l'installation de la transmission à cardan.
- 27** Transporter la transmission en ayant soin de la tenir horizontalement pour éviter que les éléments latéraux ne se détachent, ce qui pourrait provoquer de graves accidents ou endommager le protecteur. En fonction du poids de la transmission, utiliser des moyens de transport adéquats.
- 28** POUSSOIR
Appuyer sur le poussoir et enfiler le moyeu de la mâchoire sur la prise de force de façon que le verrou s'engage dans la gorge. Vérifier que le poussoir revienne dans sa position initiale après le verrouillage.
- 29** BAGUE A BILLES
Aligner la mâchoire sur la prise de force. Bouger le palier dans la position libre ou dégagé. Faire glisser complètement la mâchoire sur la prise de force. Lâcher le palier et tirer la mâchoire en arrière de façon que les billes entrent dans la gorge de la prise de force et que le palier revienne en position initiale. Vérifier la fixation correcte de la mâchoire sur la prise de force.
- 30** MACHOIRE AVEC SYSTEME AUTOMATIQUE A BILLES
Tirer la bague jusqu'à ce qu'elle reste verrouillée en position reculée. Faire glisser la mâchoire sur la prise de force de façon que la bague s'enclenche en position initiale. Vérifier l'accrochage correcte de la mâchoire sur la prise de force.
- 31** BOULON CONIQUE
Enfiler le profil cannelé de la mâchoire sur la prise de force et engager le boulon de manière que son profil conique s'adapte parfaitement à la gorge de la prise de force. Couple de serrage Couple de serrage préconisé : - 150 Nm (110 ft lbs) pour profils 1 3/8" Z6 ou Z21. - 220 Nm (160 ft lbs) pour profils 1 3/8" Z6 ou Z20. Ne pas utiliser un boulon normal mais uniquement un boulon conique Bondioli & Pavesi.
- 32** BOULON DE SERRAGE
Enfiler le moyeu de la mâchoire sur la prise de force et insérer le boulon. Couple de serrage préconisé :
- 90 Nm (65 ft lbs) pour boulons M12; - 140 Nm (100 ft lbs) pour boulons M14.
- 33** Utiliser uniquement des boulons de dimension et classe indiquées dans le manuel de la machine. Choisir la longueur du boulon de manière à avoir le plus petit dépassement possible.

LUBRIFICATION

- 34** Toutes les opérations de maintenance et de réparation doivent être effectuées avec des protections adéquates.
- 35** Remplacer les parties détériorées ou défectueuses par des pièces d'origine Bondioli & Pavesi. Ne modifier ni altérer aucun composant de la transmission. Pour toute opération qui n'aurait pas été prévue dans le livret d'utilisation et de maintenance, s'adresser à l'agent Bondioli & Pavesi.
- 36** GRAISSAGE DES ÉLÉMENTS TÉLESCOPIQUES
Séparer les deux parties de la transmission et graisser à la main les éléments télescopiques si un graisseur n'est pas prévu à cet usage.

37 Vérifier l'état des pièces et les lubrifier avant d'utiliser la transmission. Nettoyer et graisser la transmission après une utilisation prolongée. Lubrifier les éléments en suivant le schéma, les intervalles de lubrification étant exprimés en heures.

Les quantités de graisse indiquées dans le manuel sont conseillées pour un intervalle de 50 heures. **Des applications particulièrement difficiles dans un milieu agressif peuvent exiger des intervalles de lubrification inférieurs à 50 heures.**

Quantités indiquées en grammes (g). 1 once (oz.) = 28,3 grammes (g).

Pomper la graisse dans les croisillons jusqu'à ce qu'elle sorte des paliers.

Pomper la graisse de façon progressive et sans à coups.

Il est conseillé d'utiliser de la graisse NLGI 2.

À la fin de la période d'utilisation, il est conseillé d'éliminer les éventuels dépôts de graisse qui se seraient formés à l'intérieur du protecteur du joint homocinétique.

38 GRAISSAGE DU JOINT HOMOCINÉTIQUE 80°
Faire coïncider les trous de la gaine de protection avec les graisseurs des croisillons et du corps central du joint homocinétique. La graisse pompée dans le corps du joint homocinétique graisse aussi le support de la gaine de protection par un canal interne. Il est conseillé de pomper toutes les 50 heures une quantité de graisse égale à celle qui est indiquée dans le tableau du point 37

LIMITEURS DE COUPLE ET ROUE LIBRE

39 RA - ROUE LIBRE
Élimine les retours de puissance de la machine au tracteur pendant les phases de décélération ou d'arrêt de la prise de force.

 Ne pas s'approcher de la machine si les éléments en rotation ne sont pas totalement arrêtés. Lubrifier toutes les 50 heures de service et après chaque période d'arrêt prolongé.

40 SA - LN LIMITEUR DE COUPLE À CAMES
Interrompt la transmission de puissance lorsque le couple dépasse la valeur de tarage.
Débrayer rapidement la prise de force dès le dé clic des cames.
Lubrifier toutes les 50 heures de service et après chaque période d'arrêt prolongé.

41 LB - LIMITEUR DE COUPLE À BOULON
Il interrompt la transmission de puissance lorsque le couple transmis dépasse la valeur de son pré réglage.
Pour rétablir l'entraînement, il faut remplacer le boulon cisailé par un neuf de mêmes caractéristiques (diamètre, classe et longueur).
Lubrifier les limiteurs de couple LB munis d'un graisseur au moins une fois par saison et après chaque période d'arrêt prolongé.

42 LR - LIMITEUR DE COUPLE AUTOMATIQUE
Il interrompt la transmission de puissance lorsque le couple transmis dépasse la valeur de son réglage. Une fois que le dispositif s'est déclenché, la transmission de la puissance est interrompue ; elle pourra reprendre automatiquement en actionnant la transmission à basse vitesse, après avoir écarté l'engorgement.
Le dispositif est lubrifié au montage et ne nécessite pas de graissage périodique.

43 GE - LIMITEUR ÉLASTIQUE
Absorbe les pointes de couple et atténue les vibrations et les charges alternées.
Ne nécessite pas d'entretien périodique.

LIMITEURS DE COUPLE À FRICTION

Lors du montage du dispositif ou après une longue période d'inaction, vérifier l'efficacité des disques de friction :

- relâcher les ressorts
- tourner l'embrayage en immobilisant la prise de force sur lequel elle est montée
- Comprimer les ressorts à leur valeur initiale. À la fin de la période d'utilisation, décompresser les ressorts et conserver le dispositif en un endroit sec. Avant la remise en service, vérifier l'état des disques de friction et comprimer les ressorts à leur valeur initiale. En cas de surchauffe pour cause de glissements fréquents et prolongés, consulter le revendeur de la machine ou l'agent Bondioli & Pavesi.

44 FV - LIMITEUR DE COUPLE À FRICTION

Le glissement des disques de friction limite la valeur du couple transmis.

Les pointes de couple et les surcharges de courte durée sont éliminées.

Il est utilisable comme limiteur de couple ou comme dispositif de démarrage pour machines à haut moment d'inertie ou à masses d'inertie importantes.

Le tarage est réglable en ajustant la hauteur de travail du ressort.

Les disques métalliques de friction du limiteur FV ne sont pas garnis.

- 45** Le réglage des limiteurs de couple à friction FV varie avec la hauteur h des ressorts. Pour augmenter ou diminuer le tarage, visser ou dévisser les huit écrous d'un quart de tour et vérifier le fonctionnement correct. Répéter l'opération si nécessaire. Éviter le serrage excessif des boulons pour ne pas compromettre le fonctionnement du dispositif.

46 FT - LIMITEUR DE COUPLE À FRICTION

Le patinage des disques de friction limite la valeur du couple transmis. Les pointes de couple et les surcharges de courte durée sont éliminées. Il est utilisable comme limiteur de couple ou comme dispositif de démarrage pour machines à haut moment d'inertie ou à masses d'inertie importantes. Le limiteur FT est entouré d'une collerette métallique sur toute sa périphérie. La compression du ressort est correcte lorsque celui-ci adhère à la collerette métallique. Cette condition peut être remplie en serrant d'abord les boulons jusqu'à ce que le ressort bloque sur la collerette de protection, puis en dévissant les boulons d'un quart de tour. Éviter le serrage excessif des boulons pour ne pas compromettre le fonctionnement du dispositif.

- 47** Si la flasque du limiteur comporte, outre les huit boulons, quatre goujons à six pans creux, le limiteur est équipé d'un système de libération de la pression. La pression du ressort est réduite au minimum lorsque les quatre goujons sont vissés dans la flasque. Voir la notice d'instructions accompagnant les limiteurs équipés de ce système. Ce système permet de vérifier l'état des disques de friction et de réduire au minimum la poussée des ressorts sur les disques de friction au repos.

 Les limiteurs équipés du système de libération de la pression sont livrés avec une notice d'utilisation et d'entretien; lire la notice pour une utilisation correcte du système.

48 FFFV - LIMITEUR DE COUPLE À FRICTION

Le glissement des disques de friction limite la valeur du couple transmis.

Les pointes de couple et les surcharges de courte durée sont éliminées.

Il est utilisable comme limiteur de couple ou comme dispositif de démarrage pour machines à haut moment d'inertie ou à masses d'inertie importantes.

Le tarage est réglable en ajustant la hauteur de travail des ressorts.

Les disques métalliques de friction du limiteur FFFV ne sont pas garnis.

49 Le réglage des limiteurs de couple à friction FV varie avec la hauteur h des ressorts. Pour augmenter ou diminuer le tarage, visser ou dévisser les huit écrous d'un quart de tour et vérifier le fonctionnement correct. Répéter l'opération si nécessaire. Éviter le serrage excessif des boulons pour ne pas compromettre le fonctionnement du dispositif.

50 FNT - FNV - FNV **LIMITEUR DE COUPLE À FRICTION AVEC ROUE LIBRE**

Conjugué les caractéristiques de fonctionnement du limiteur à friction et celles de la roue libre. Il est utilisé sur les machines ayant une inertie importante au lieu de masse rotatoire. Ne pas s'approcher de la machine si les éléments en rotation ne sont pas totalement arrêtés. Lubrifier toutes les 50 heures de service et après chaque période d'arrêt prolongé.



51 Les limiteurs peuvent atteindre des températures de fonctionnement élevées. **Ne pas toucher!** Pour éviter tout risque d'incendie, éliminer toutes matières inflammables à proximité du limiteur et éviter tous glissements prolongés de celui-ci.

DÉMONTAGE DU PROTECTEUR

- 52** Dévisser les vis de fixation.
- 53** Retirer le bol protecteur de base et le tube.
- 54** Déposer la gaine ondulée et sortir la bague de support.

REMONTAGE DU PROTECTEUR

- 55** Graisser le logement de la bague de support sur les mâchoires internes.
- 56** Monter la bague de support dans la gorge avec le goujon de repère tourné vers le tube de transmission.
- 57** Monter la gaine ondulée en enfilant le goujon de repère de la bague dans le trou à cet effet de la gaine.
- 58** Monter le cône protecteur de base et le tube en enfilant le goujon de repère et le graisseur de la bague dans les trous à cet effet du cône protecteur.
- 59** Visser les vis de fixation. L'usage de visseuses est déconseillé.

DÉMONTAGE DU PROTECTEUR POUR JOINTS HOMOCINETIQUES

- 60** Dévisser les vis de l'embout de protection.
- 61** Dévisser les vis de fixation du demi-protecteur.
- 62** Retirer le demi-protecteur.
- 63** Dégager l'embout de protection et la gaine ondulée.
- 64** Décrocher le ressort de maintien, en le laissant inséré dans un des deux trous de la bague pour éviter de le perdre.
- 65** Dégager les bagues de support.

REMONTAGE DU PROTECTEUR POUR JOINTS HOMOCINETIQUES

- 66** Graisser les logements et monter les bagues de support de la protection. Monter la bague sur la mâchoire interne, avec le goujon de repère tourné vers le tube de transmission.
- 67** Placer la bague de support sur le joint homocinétique avec les bossages orientés vers la mâchoire interne. La bague est munie d'un graisseur qui n'est utilisé que pour les joints homocinétiques 50°. Ne pas considérer le graisseur de la grande bague de support de la gaine de protection des joints homocinétiques 80°.
- 68** Accrocher le ressort de maintien aux deux bords ou pans de la bague de support.
- 69** Enfiler la gaine de protection en faisant coïncider les trous radiaux avec les pions de repère de la bague de support, ainsi que le trou sur le fond avec le goujon de repère de la petite bague. Le graisseur de la bague doit être aligné avec les trous de la gaine de protection.
- 70** Vérifier que les trous radiaux de la gaine de protection coïncident avec les trous des pions de repère de la bague de support et que le goujon de repère est enfilé. Visser les 6 vis de serrage de la gaine de protection. L'usage de visseuses est déconseillé.
- 71** Monter le cône protecteur de base et le tube en enfilant le goujon de repère de la bague dans le trou à cet effet du cône protecteur de base. Le graisseur de la bague se trouve dans le trou du cône protecteur de base.
- 72** Visser les 3 vis de fixation du demi-protecteur sur la bague de support. L'usage de visseuses est déconseillé.

COMMENT RACCOURCIR LA TRANSMISSION À CARDAN

Bondioli & Pavesi conseille de ne pas modifier ses produits et, en tout cas, recommande d'appeler le revendeur de la machine ou un centre d'assistance qualifié. Si la transmission doit être raccourcie, respecter la méthode décrite ci-après.

- 73** Démonter le protecteur.
- 74** Couper les tubes de la transmission à la longueur nécessaire. Il faut toujours conserver un recouvrement des tubes télescopiques d'au moins la moitié de leur longueur en conditions normales de travail et d'au moins un tiers de leur longueur en toutes conditions de travail. Et même lorsque la transmission n'est pas en rotation, il faut conserver un recouvrement suffisant pour éviter tout point dur.
- 75** Ébavurer **parfaitement** les extrémités des tubes à l'aide d'une lime et débarrasser les tubes des copeaux métalliques.
- 76** Couper les tubes des protecteurs un à la fois et à la même longueur des tubes de la transmission.
- 77** Graisser le tube interne de la transmission et remonter la protection.
- 78** Vérifier la longueur de la transmission dans les conditions d'allongement minimum et maximum sur la machine.

79 MARQUAGE DES OREILLES DES MÂCHOIRES
ANGULARITÉS DE TRAVAIL EXCESSIVES

- Diminuer l'angle de fonctionnement.
- Débrayer les prises de force pour des manoeuvres dont l'angle dépasse 45°.

80 DÉFORMATION DES MÂCHOIRES
DÉPASSEMENT DU COUPLE ADMISSIBLE

- Éviter les surcharges et les démarrages sous charge de la prise de force.
- Vérifier l'état du limiteur de couple.

81 RUPTURE DU CROISILLON
DÉPASSEMENT DU COUPLE ADMISSIBLE

- Éviter les surcharges et les démarrages sous charge de la prise de force.
- Vérifier l'état du limiteur de couple.

82 USURE PRÉMATURÉE DU CROISILLON
PUISSANCE DE TRAVAIL EXCESSIVE

- Ne pas dépasser les conditions de vitesse et de puissance indiquées dans le manuel d'utilisation de la machine.

LUBRIFICATION INSUFFISANTE

- Suivre les instructions du point 37.

83 DÉACCOUPLÉMENT DES TUBES TÉLESCOPIQUES
TRANSMISSION TROP COURTE

- Ne pas dépasser les conditions d'allongement maximum préconisées.
- Pour les machines à poste fixe : positionner le tracteur par rapport à la machine de façon à assurer le recouvrement des éléments télescopiques comme indiqué au point 10.

84 DÉFORMATION DES ÉLÉMENTS TÉLESCOPIQUES
DÉPASSEMENT DU COUPLE ADMISSIBLE

- Éviter les surcharges et les démarrages sous charge de la prise de force
- Vérifier l'état du limiteur de couple.
- S'assurer que la transmission n'entre pas en contact avec des parties du tracteur ou de la machine pendant les manoeuvres.

85 USURE PRÉMATURÉE DES TUBES TÉLESCOPIQUES
LUBRIFICATION INSUFFISANTE

- Suivre scrupuleusement les instructions du chapitre Graissage

SUPERPOSITION INSUFFISANTE DES TUBES

- Voir les instructions du point 10.

86 USURE PRÉMATURÉE DES BAGUES DE PROTECTION
LUBRIFICATION INSUFFISANTE

- Suivre les instructions du point 37.

CHAÎNETTE DE RETENUE NON FIXÉE CORRECTEMENT

- Voir les instructions du point 19.

- 87** Les pièces en plastique des transmissions à cardan Bondioli & Pavesi sont entièrement recyclables. Pour la protection de l'environnement, leur élimination doit se faire selon la loi antipollution.

ETIQUETAS DE SEGURIDAD

1 ETIQUETA PARA TUBO DE PROTECCIÓN Cód. 399141000 ETIQUETA PARA TUBO DE PROTECCIÓN Cód. 399JAP001

El operador debe respetar las indicaciones que aparecen en las etiquetas de seguridad y mantener los dispositivos de protección en perfecto estado de funcionamiento. Un elevado porcentaje de accidentes causados por transmisiones de cardán se producen cuando la protección de seguridad no funciona correctamente o no está presente.

Por razones de exportación puede estar presente junto a la etiqueta 399CEE051, pero no es necesaria a los fines de la homologación .

2 ETIQUETA PARA TUBO DE PROTECCIÓN Cód. 399CEE051 - No entrar en el área de trabajo de la transmisión de cardán mientras está en movimiento.

El contacto puede provocar graves accidentes. No usar ropa de trabajo con cinturones, solapas o partes que puedan engancharse en órganos móviles.

Antes de comenzar el trabajo controlar que todas las protecciones de la transmisión, del tractor y de la máquina operadora estén presentes y en perfecto estado de funcionamiento. Posibles componentes dañados o ausentes deben ser sustituidos con recambios originales y correctamente instalados antes de utilizar la transmisión.

Apagar el motor y retirar las llaves del tractor antes de aproximarse a la máquina o efectuar cualquier operación de mantenimiento.

Leer el presente manual y el manual de la máquina antes de comenzar a utilizarla.

TODO LO INDICADO SE REFIERE A LA SEGURIDAD DEL OPERADOR.

3 ETIQUETA PARA TUBO DE TRANSMISIÓN Cod. 399143000 - ¡PELIGRO!

No aproximarse a la zona de trabajo ni a componentes giratorios.

No usar ropa de trabajo con cinturones, solapas o partes que puedan engancharse en órganos móviles. El contacto puede provocar accidentes mortales.

NO UTILIZAR SIN LAS PROTECCIONES.

No utilizar la transmisión de cardán sin protección. Comenzar el trabajo sólo una vez que todas las protecciones estén presentes y en perfecto estado de funcionamiento.

En caso de faltar piezas o de presencia de piezas dañadas es indispensable sustituirlas o repararlas antes de usar la transmisión de cardán.

SEGURIDAD Y CONDICIONES DE USO

4 Durante el uso de la máquina y, por lo tanto, de la transmisión de cardán, no superar los valores de velocidad y potencia establecidos en el manual de la máquina.

Evitar sobrecargas y acoplamiento bajo carga de la toma de fuerza. Emplear el limitador de par y la rueda libre en el lado máquina de la transmisión.

Utilizar la máquina operadora sólo con la transmisión de cardán original adecuada considerando longitud, dimensiones, dispositivos y protecciones.

Utilizar la transmisión de cardán, los limitadores de par y rueda libre sólo para el uso al que han sido destinados. Controlar en el manual de instrucciones de la máquina si la transmisión de cardán debe estar equipada con limitador de par o rueda libre.

El empleo de las transmisiones de cardán, de los limitadores de par y rueda libre en catálogo está previsto para velocidades no superiores a 1000 min⁻¹.

Verificar que el eje de cardán pueda realizar todos los movimientos propios de sus articulaciones sin que se produzca recíproca interferencia con el tractor o con

la máquina. El contacto con partes del tractor, ganchos o pernos de tracción y/o enganches de tres puntos provoca daños a la protección del eje de cardán. No utilizar tractores o sistemas de conexión a la máquina que provoquen interferencia con el eje de cardán durante su funcionamiento. No utilizar adaptadores o componentes no previstos por el fabricante de la máquina.

POTENCIA NOMINAL P_n y PAR NOMINAL M_n

	540 min ⁻¹			1000 min ⁻¹		
	kW	P _n CV-HP-PS	M _n N-m	kW	P _n CV-HP-PS	M _n N-m
G1	12	16	210	18	25	172
G2	15	21	270	23	31	220
G3	26	35	460	40	55	380
G4	26	35	460	40	55	380
G5	35	47	620	54	74	520
G7	47	64	830	74	100	710
G8	61	83	1080	96	130	917

5 Todas las piezas giratorias deben permanecer protegidas. Las protecciones del tractor y de la máquina deben constituir un sistema integrado con la protección de la transmisión de cardán.

6 Antes de comenzar el trabajo controlar que todas las protecciones de la transmisión de cardán, del tractor y de la máquina operadora estén presentes y en perfecto estado de funcionamiento.

7 Apagar el motor, retirar las llaves del cuadro de mandos del tractor y controlar que todas las piezas giratorias se hayan detenido antes de aproximarse a la máquina o efectuar cualquier operación de mantenimiento.

8 No aproximarse a la zona de trabajo ni a componentes giratorios. Evítese el uso de ropa de trabajo con correas, bordes o partes que puedan ser enganchadas o atrapadas. El contacto puede provocar accidentes mortales.

9 No utilizar la transmisión de cardán como apoyo ni como estribo.

10 En toda situación de trabajo los tubos telescópicos deben sobreponerse al menos en la medida de 1/2 de su longitud. Aunque la transmisión esté parada, los tubos telescópicos deben de estar superpuestos como se indica.

11 Utilizar las MÁQUINAS ESTACIONARIAS (bombas, elevadores, generadores, secaderos, etc.) sólo si están enganchadas al tractor. Frenar el tractor, si es necesario, aplicando cepos bajo las ruedas. El tractor debe ser enganchado a la máquina y situado de manera que los ángulos de las conexiones sean limitados e iguales entre sí.

12 JUNTAS DE CARDÁN SIMPLES
Trabajar con ángulos limitados e iguales $\alpha_1 = \alpha_2$. Por breves períodos (virajes) se recomienda no superar ángulos de 45°. Desconectar la toma de fuerza si los ángulos son demasiado grandes o desiguales.

13 JUNTAS HOMOCINÉTICAS
Se recomienda utilizar la junta homocinética alineada normalmente o con pequeños ángulos de articulación. Durante breves lapsos (virajes) los ángulos pueden ser amplios, pero no deben superar 50° u 80° según el tipo de junta

homocinética. En caso de que la transmisión cuente con una junta homocinética en el lado tractor y una junta de cardán simple en el lado máquina, se recomienda no superar de modo continuado ángulos de trabajo de la junta simple equivalentes a 16° a 540 min^{-1} y 9° a 1000 min^{-1} a fin de evitar irregularidades de movimiento.

14 Iluminar la zona de trabajo de la transmisión durante las fases de instalación y de uso nocturno o en caso de poca visibilidad.

15 Los embragues pueden alcanzar temperaturas elevadas. **¡NO TOCAR!** Para evitar riesgos de incendio, mantener la zona adyacente al embrague libre de material inflamable y evitar deslizamientos prolongados.

INSTALACIÓN

16 Todas las operaciones de mantenimiento y reparación deben ser efectuadas utilizando medios adecuados de protección.

17 El tractor estampado en la protección indica cuál es el lado tractor de la transmisión. El eventual limitador de par o rueda libre debe instalarse siempre en el lado máquina operadora.

18 Antes de comenzar el trabajo controlar que la transmisión de cardán esté correctamente fijada al tractor y a la máquina operadora. Si los hay, controlar el nivel de apriete de los pernos de fijación.

19 Fijar las cadenas de la protección. Las mejores condiciones de funcionamiento se obtienen con la cadena en posición radial respecto de la transmisión. Regular la longitud de las cadenas de manera que permitan la articulación de la transmisión en todas las situaciones de trabajo, de transporte y de maniobra. Evitar que las cadenas se retuerzan alrededor de la transmisión como consecuencia de longitud excesiva.

20 En caso de que la longitud de la cadena con dispositivo de separación respecto del embudo base no haya sido correctamente regulada y la tensión llegue a ser excesiva -por ejemplo durante la ejecución de maniobras de la máquina- el gancho con resorte se desconecta del anillo de fijación y la cadena se separa de la protección. En esta situación la cadena puede ser reenganchada con facilidad, procediendo para ello tal como se ilustra a continuación. El gancho en "S" de la cadena nueva debe ser introducido en el ojal del embudo base y debe ser cerrado (para evitar que se desconecte) manteniendo su redondez.

21 En caso de que la longitud de la cadena con dispositivo de separación respecto del embudo base no haya sido correctamente regulada y la tensión llegue a ser excesiva -por ejemplo durante la ejecución de maniobras de la máquina- el gancho con resorte se desconecta del anillo de fijación y la cadena se separa de la protección. En esta situación la cadena puede ser reenganchada con facilidad, procediendo para ello tal como se ilustra a continuación.

22 Abrir el anillo de fijación desenroscando el tornillo y desplazando la placa.

23 Colocar la cadena en el anillo de fijación y reposicionar la plaquita.

24 Fijar la plaquita mediante el tornillo.

25 No utilizar las cadenas para transportar o sostener la transmisión de cardán al término del trabajo. Usar un soporte específico.

26 Limpiar y engrasar la toma de fuerza del tractor y de la máquina operadora para facilitar la instalación de la transmisión de cardán.

27 Transportar la transmisión manteniéndola horizontal para evitar que se separe con riesgo de provocar accidentes o dañar la protección. Utilizar medios de transporte adecuados en función del peso de la transmisión.

28 PULSADOR
Empujar el pulsador e introducir el cubo de la horquilla en la toma de fuerza de manera que el pulsador se introduzca en la garganta. Controlar que el pulsador retorne a su posición inicial después de su fijación a la toma de fuerza.

29 COLLAR DE BOLAS
Alinear la horquilla en la toma de fuerza. Situar el collar en la posición de liberación. Hacer deslizar por completo la horquilla sobre la toma de fuerza. Soltar el collar y tirar hacia atrás la horquilla hasta obtener que las bolas se introduzcan en la garganta de la toma de fuerza y el collar retorne a su posición inicial. Verificar la correcta fijación de la horquilla en la toma de fuerza.

30 COLLAR AUTOMÁTICO DE BOLAS
Tirar el collar hasta obtener que quede bloqueado en la posición trasera. Hacer deslizar la horquilla sobre la toma de fuerza hasta obtener que el collar se sitúe en la posición inicial. Verificar la correcta fijación de la horquilla en la toma de fuerza.

31 TORNILLO CÓNICO
Introducir el cubo de la horquilla en la toma de fuerza e insertar el tornillo de manera que el perfil cónico quede adherido a la garganta de la toma de fuerza. Par de apriete aconsejado: - Nm (110 ft lbs) para perfiles 1 3/8" Z6 o Z. - Nm (110 ft lbs) para perfiles 1 3/8" Z6 o Z. No sustituir con un tornillo común; se debe utilizar un tornillo cónico específico Bondioli & Pavesi.

32 TORNILLO DE APRIETE
Introducir el cubo de la horquilla en la toma de fuerza e insertar el tornillo de manera que el perfil cónico quede adherido a la garganta de la toma de fuerza. Par de apriete aconsejado: - Nm (106 ft lbs) para pernos M; - Nm (106 ft lbs) para pernos M.

33 Utilizar sólo pasadores de las dimensiones y clase indicadas en el manual de la máquina. Elegir la longitud del pasador de manera que sobresalga lo menos posible.

LUBRICACIÓN

34 Todas las operaciones de mantenimiento y reparación deben ser efectuadas utilizando medios adecuados de protección.

35 Sustituir las partes desgastadas o dañadas con recambios originales Bondioli & Pavesi. No modificar ni alterar ningún componente de la transmisión; para ejecutar operaciones no previstas en el manual de uso y mantenimiento dirigirse al revendedor Bondioli & Pavesi.

36 ENGRASE DE LOS ELEMENTOS TELESCÓPICOS
Separar las dos partes de la transmisión y engrasar manualmente los elementos telescópicos en caso de no estar previsto un engrasador para este fin.

37 Controlar la eficacia y lubricar todos los componentes antes de utilizar la transmisión. Limpiar y engrasar la transmisión una vez concluido el período de uso estacional. Lubricar los componentes según el esquema que se ilustra; las frecuencias de lubricación se expresan en horas. Las cantidades de grasa indicadas en el manual son válidas para un intervalo de 50 horas. **Las aplicaciones particularmente pesadas en ambientes agresivos pueden requerir lubricaciones más frecuentes, es decir, antes de las 50 horas.** Cantidades indicadas en gramos (g). 1 onza (oz.) = 28,3 g (gramos). Bombear grasa en las crucetas hasta que rebese por los cojinetes. Introducir grasa de una forma suave y progresiva. Se recomienda utilizar grasa NLGI grado 2. Al finalizar el período de uso estacional, se recomienda eliminar la grasa que se acumula dentro de la protección de la junta homocinética.

38 LUBRICACIÓN DE LA JUNTA HOMOCINÉTICA 80°
Alinear los orificios de la banda de protección con los engrasadores de las crucetas y del cuerpo central de la junta homocinética. La grasa introducida en el cuerpo de la junta homocinética lubrica el anillo de soporte de la banda de protección a través de un canal interno. Se recomienda bombear cada 50 horas una cantidad de grasa equivalente a la indicada en la tabla del punto 37.

LIMITADORES DE PAR Y RUEDA LIBRE

39 RA - RUEDA LIBRE
Evita la transmisión de potencia de la máquina al tractor en la fase de detención de la toma de fuerza.

 Se emplea en máquinas de gran masa en rotación. Lubricar cada 50 horas de trabajo y después de cada período de inactividad.

40 SA - LN - LIMITADOR DE PAR POR PESTILLOS
Opera interrumpiendo la transmisión de potencia cuando el par transmitido supera el valor correspondiente a su regulación. Desacoplar rápidamente la toma de fuerza al advertir el ruido debido al movimiento de los pestillos. Lubricar cada 50 horas de trabajo y después de cada período de inactividad.

41 LB - LIMITADOR DE PAR POR TORNILLO
Opera interrumpiendo la transmisión de potencia cuando el par transmitido supera el valor correspondiente a su regulación. Para restablecer la transmisión es necesario sustituir el tornillo cortado con uno de igual diámetro, clase y longitud. Lubricar los limitadores LB provistos de engrasador al menos una vez por temporada y después de cada período de inactividad.

42 LR - LIMITADOR AUTOMÁTICO DE PAR
Interrumpe la transmisión de potencia cuando el pico de par supera al valor de ajuste. Durante la intervención del dispositivo, la transmisión de potencia se interrumpe pero se puede restablecer automáticamente accionando la transmisión a baja velocidad después de haber eliminado la anomalía. El dispositivo se lubrica durante el montaje y no requiere lubricación periódica.

43 GE - JUNTA ELÁSTICA
Absorbe los picos de par y atenúa las vibraciones y cargas alternas. No requiere mantenimiento periódico.

En el momento de instalarse el dispositivo después de un largo período de inactividad, se deberá controlar la eficiencia de los discos de fricción:

- soltar los resortes;
- girar el embrague manteniendo inmovilizada la toma de fuerza sobre la cual está montado;
- restablecer el valor original de compresión de los resortes. Al término del uso estacional, liberar la presión de los resortes aplicando el procedimiento antes dicho y mantener el equipo depositado en lugar seco. Antes de la reutilización controlar la eficacia de los discos de fricción y restablecer el valor original de compresión de los resortes. En caso de recalentamiento debido a frecuentes y prolongados patinajes consultar al revendedor de la máquina o al revendedor Bondioli & Pavesi.

44 FV - EMBRAGUE DE DISCOS DE FRICCIÓN

El patinaje de los discos de fricción limita el valor del par transmitido.

Picos de par y sobrecargas de breve duración son eliminados.

Se utiliza sea como limitador de par sea como dispositivo de arranque para máquinas de gran inercia.

La regulación se efectúa ajustando la altura de trabajo del resorte.

En el embrague FV los discos metálicos y de fricción permanecen expuestos.

45 La regulación de los limitadores de par de discos de fricción FV varía con la altura h de los resortes. Para aumentar/reducir la regulación enroscar/desenroscar las ocho tuercas 1/4 de vuelta y verificar su correcto funcionamiento. Repetir la operación cuando sea necesario. Evitar el apriete excesivo de los pernos ya que ello puede alterar el funcionamiento del dispositivo.

46 FT - LIMITADOR DE PAR DE DISCOS DE FRICCIÓN

El patinaje de los discos de fricción limita el valor del par transmitido. Picos de par y sobrecargas de breve duración son eliminados. Se utiliza sea como limitador de par sea como dispositivo de arranque para máquinas de gran inercia. El embrague FT tiene un aro metálico en torno a su circunferencia. La compresión del resorte es correcta cuando el mismo queda adherido al aro metálico. Para ello apretar los pernos hasta obtener que el resorte bloquee la banda y, a continuación, desenroscar la tuerca en la medida de 1/4 de vuelta. Evitar el apriete excesivo de los pernos ya que ello puede alterar el funcionamiento del dispositivo.

47 Si en la horquilla de brida están presentes cuatro espigas con hexágono interno (Allen) además de los ocho pernos, significa que el embrague está provisto de Sistema de Liberación. La presión del resorte queda reducida al mínimo cuando las cuatro espigas están enroscadas en la brida. Véase la hoja de instrucciones que se adjunta a los embragues equipados con Sistema de Liberación. El Sistema de Liberación permite verificar las condiciones de los discos de fricción y reducir al mínimo el empuje de los resortes sobre estos discos durante los períodos de no utilización. Los embragues provistos de Sistema de Liberación se suministran con Manual de uso y mantenimiento. Para un correcto uso del Sistema de Liberación es indispensable leer este manual.

48 FFV - EMBRAGUE DE DISCOS DE FRICCIÓN

El patinaje de los discos de fricción limita el valor del par transmitido. Picos de par y sobrecargas de breve duración son eliminados. Se utiliza sea como limitador de par sea como dispositivo de arranque para máquinas de gran inercia. La regulación se efectúa ajustando la altura de trabajo de los resortes. En el embrague FFV los discos metálicos y de fricción permanecen expuestos.

49 La regulación de los limitadores de par de discos de fricción FV varía con la altura h de los resortes. Para aumentar/reducir la regulación enroscar/desenroscar las ocho tuercas 1/4 de vuelta y verificar su correcto funcionamiento. Repetir la operación cuando sea necesario. Evitar el apriete excesivo de los pernos ya que ello puede alterar el funcionamiento del dispositivo.

50 FNT - FNV - FNVN
FN - LIMITADOR DE PAR DE DISCOS DE FRICCIÓN CON RUEDA LIBRE

Une a las características de funcionamiento del limitador de discos de fricción aquéllas de la rueda libre. Se emplea en máquinas de fuerte masa giratoria. No aproximarse a la máquina antes de la completa detención de todos sus componentes. Lubricar cada 50 horas de trabajo y después de cada período de inactividad.

51 Los embragues pueden alcanzar elevadas temperaturas. **¡No tocar!** Para evitar riesgos de incendio, mantener la zona adyacente al embrague libre de material inflamable y evitar patinajes prolongados.

DESMONTAJE DE LA PROTECCIÓN

- 52** Desenroscar los tornillos de fijación.
- 53** Extraer el embudo base y el tubo.
- 54** Retirar el aro ondulado y extraer el collarín de soporte.

MONTAJE DE LA PROTECCIÓN

- 55** Engrasar el asiento del collarín de soporte en las horquillas internas.
- 56** Montar la virola de soporte en la garganta con el perno de referencia orientado hacia el tubo de transmisión.
- 57** Montar el fuelle e introducir el perno de referencia de la virola en el orificio del fuelle.
- 58** Montar el embudo base con el tubo e introducir el perno de referencia y el engrasador de la virola en los orificios del embudo.
- 59** Enroscar los tornillos de fijación.
No utilizar destornilladores eléctricos.

DESMONTAJE DE LA PROTECCIÓN PARA JUNTAS HOMOCINÉTICAS

- 60** Desenroscar los tornillos de la banda de protección.
- 61** Desenroscar los tornillos del embudo base.
- 62** Extraer el embudo base y el tubo.
- 63** Extraer la banda de protección.
- 64** Desenganchar el resorte de sujeción, dejándolo insertado en uno de los dos orificios del collarín para evitar que se pierda.
- 65** Ensanchar los collarines de soporte y extraerlos desde sus asientos.

MONTAJE DE LA PROTECCIÓN PARA JUNTAS HOMOCINÉTICAS

- 66** Engrasar los alojamientos y montar las virolas de soporte de la protección. Colocar la virola en la horquilla interna con el perno de referencia orientado hacia el tubo de transmisión.
- 67** Posicionar el collarín de soporte en la junta homocinética con los bulones dispuestos hacia la horquilla interna. El collarín está provisto de engrasador que se utiliza sólo para juntas homocinéticas 50°. No considerar el engrasador del collarín grande para la protección de juntas 80°.
- 68** Enganchar el resorte de sujeción en las dos pestañas del collarín de soporte.
- 69** Introducir la banda de protección alineando los orificios radiales con los remaches de la virola de soporte y el orificio del fondo con el perno de referencia de la virola pequeña. El engrasador de la virola debe estar alineado con los orificios de la banda de protección.
- 70** Comprobar que los orificios radiales de la banda de protección estén alineados con los orificios de los remaches de la virola de soporte y que el perno de referencia esté introducido. Apretar los 6 tornillos embreadados de la banda de protección. No utilizar destornilladores eléctricos.
- 71** Montar el embudo base con el tubo e introducir el perno de referencia de la virola en el orificio del embudo. El engrasador de la virola debe estar en el orificio del embudo base.
- 72** Enroscar los 3 tornillos de fijación de la banda de protección. No utilizar destornilladores eléctricos.

COMO ACORTAR EL EJE DE CARDÁN

Bondioli & Pavesi aconseja no modificar sus productos y, en todo caso recomienda al cliente contactar con el propio revendedor de la máquina o con un centro de asistencia cualificado. Cuando sea necesario acortar la transmisión se deberá aplicar el procedimiento que a continuación se indica.

- 73** Desmontar la protección.
- 74** Acortar los tubos de transmisión en función de la longitud requerida. En toda situación de trabajo los tubos telescópicos deben superponerse al menos en la medida de 1/2 de su longitud. Aunque la transmisión esté parada, los tubos telescópicos deben estar superpuestos como indicado para evitar que se levanten.
- 75** Desbarbar **cuidadosamente** los extremos de los tubos con una lima y eliminar las virutas metálicas presentes en los tubos.
- 76** Cortar los tubos de protección uno por vez en la misma medida en que han sido cortados los tubos de transmisión.
- 77** Engrasar el tubo interno de transmisión y reinstalar la protección.
- 78** Controlar la longitud de la transmisión en las condiciones de alargamiento mínimo y máximo en la máquina.

INCONVENIENTES Y REMEDIOS

79 DESGASTE BRAZOS HORQUILLAS *ÁNGULOS EXCESIVOS DE TRABAJO*

- Reducir el ángulo de trabajo.
- Desconectar la toma de fuerza al efectuar maniobras en que los ángulos de las juntas superen los 45°.

80 DEFORMACIÓN DE LAS HORQUILLAS *PICOS EXCESIVOS DE PAR*

- Evitar sobrecargas y acoplamientos bajo carga de la toma de fuerza.
- Controlar la eficacia del limitador de par.

81 ROTURA PERNOS CRUCETA *PICOS EXCESIVOS DE PAR*

- Evitar sobrecargas y acoplamientos bajo carga de la toma de fuerza.
- Controlar la eficacia del limitador de par.

82 DESGASTE PREMATURO DE LOS PERNOS CRUCETA *POTENCIA EXCESIVA DE TRABAJO*

- No superar los valores de velocidad y potencia establecidos en el manual de uso de la máquina.

LUBRICACIÓN INSUFICIENTE

- Aplicar las instrucciones del punto 37.

83 EXTRACCIÓN DE LOS TUBOS TELESCÓPICOS *ALARGAMIENTO EXCESIVO DE LA TRANSMISIÓN*

- Debe evitarse la situación de alargamiento excesivo de la transmisión de cardán.
- Per macchina stazionarie: Para máquinas estacionales: situar el tractor respecto de la máquina de modo que los elementos queden sobrepuestos de la manera ilustrada en el capítulo "Seguridad y Condiciones de uso".

84 DEFORMACIÓN DE LOS ELEMENTOS TELESCÓPICOS *PICO EXCESIVO DE PAR*

- Evitar sobrecargas y acoplamientos bajo carga de la toma de fuerza
- Controlar la eficacia del limitador de par.
- Verificar que la transmisión no entre en contacto con partes del tractor o de la máquina durante las maniobras.

85 DESGASTE PREMATURO DE LOS TUBOS TELESCÓPICOS *LUBRICACIÓN INSUFICIENTE*

- Seguir las instrucciones del capítulo Lubricación
- #### *SOBREPOSICIÓN INSUFICIENTE DE LOS TUBOS*
- Ver las instrucciones del punto 10.

86 DESGASTE PREMATURO DE LAS VIROLAS DE PROTECCIÓN *LUBRICACIÓN INSUFICIENTE*

- Seguir las instrucciones del punto 37.

CADENA DE RETÉN FIJADA DE MODO INCORRECTO

- Ver las instrucciones del punto 19.

- 87** Todas partes de plástico de las transmisiones de cardán Bondioli & Pavesi son enteramente reciclables. Para garantizar un mundo más limpio, al sustituirlas deben ser tratadas de modo adecuado.

ETIQUETAS DE SEGURANÇA

1 ETIQUETA PARA TUBO DE PROTECÇÃO Cód. 399141000 ETIQUETA PARA TUBO DE PROTECÇÃO Cód. 399JAP001

O operador deve respeitar as indicações fornecidas nas etiquetas de segurança, bem como manter a protecção em perfeitas condições.

A maior parte dos acidentes causados por transmissões cardânicas deve-se à falta de uma protecção de segurança ou ao funcionamento incorrecto da mesma. Por motivos de exportação, pode estar presente juntamente com a etiqueta 399CEE051 mas não é necessária para fins de homologação **CE**.

2 ETIQUETA PARA TUBO DE PROTECÇÃO Cód. 399CEE051 - Não entre na área de trabalho da transmissão cardânica quando a mesma estiver em movimento.

O contacto pode provocar acidentes graves. Não utilize um vestuário com cintos, abas ou quaisquer peças que possam ficar presas.

Antes de começar o trabalho, certifique-se de que todas as protecções da transmissão, do tractor e da alfaia estão montadas e que funcionam correctamente. Eventuais componentes avariados ou em falta deverão ser substituídos e instalados correctamente antes de utilizar a transmissão.

Desligue o motor e retire as chaves do tractor antes de se aproximar da alfaia ou efectuar operações de manutenção.

Leia este Manual bem como o da alfaia antes da sua utilização.

O CONTEÚDO DIZ RESPEITO À SUA SEGURANÇA.

3 ETIQUETA PARA TUBO DE TRANSMISSÃO Cód. 399143000 - PERIGO!

Nunca se aproxime da área de trabalho ou dos componentes em rotação.

Não utilize um vestuário com cintos, abas ou quaisquer peças que possam ficar presas.

O contacto com componentes em rotação pode causar acidentes, inclusive mortais.

NÃO UTILIZAR: PROTECÇÃO DESMONTADA.

Não utilize a transmissão cardânica sem a protecção. É proibido começar a trabalhar sem as protecções montadas e a funcionar correctamente.

Eventuais componentes avariados ou em falta deverão ser reparados ou substituídos antes de utilizar a transmissão cardânica.

SEGURANÇA E CONDIÇÕES DE UTILIZAÇÃO

4 Durante a utilização da alfaia e, portanto, da transmissão cardânica, não exceda as condições de velocidade e potência estabelecidas no manual da alfaia. Evite sobrecargas e engates sob carga da tomada de força. Utilize o limitador de binário e a roda livre no lado da alfaia da transmissão. Utilize a alfaia apenas com a transmissão cardânica original e adequada em termos de comprimento, dimensões, dispositivos e protecções.

Utilize a transmissão cardânica, os limitadores de binário e as rodas livres apenas para o fim para o qual que foram concebidos.

Verifique no Manual de instruções da alfaia se a transmissão cardânica deve ser equipada com limitadores de binário ou com roda livre. A utilização das transmissões cardânicas, dos limitadores de binário e da roda livre do catálogo é prevista para velocidades não superiores a 1000 min⁻¹.

Certifique-se de que o eixo cardânico pode efectuar todas as articulações previstas sem interferir com o tractor ou com a alfaia. O contacto com partes do tractor, ganchos ou puxos e engates de três pontos danifica a protecção do eixo cardânico. Não utilize tractores ou sistemas de ligação à alfaia que interfiram com o eixo cardânico durante as suas articulações. Não utilize adaptadores ou componentes não previstos pelo fabricante da alfaia.

POTÊNCIA NOMINAL Pn e BINÁRIO NOMINAL Mn

	540 min ⁻¹			1000 min ⁻¹		
	kW	Pn CV-HP-PS	Mn N·m	kW	Pn CV-HP-PS	Mn N·m
G1	12	16	210	18	25	172
G2	15	21	270	23	31	220
G3	26	35	460	40	55	380
G4	26	35	460	40	55	380
G5	35	47	620	54	74	520
G7	47	64	830	74	100	710
G8	61	83	1080	96	130	917

- 5** Todos os órgãos em rotação devem estar protegidos. As protecções do tractor e da alfaia devem constituir um sistema integrado com a protecção da transmissão cardânica.
- 6** Antes de começar o trabalho, certifique-se de que todas as protecções da transmissão cardânica, do tractor e da alfaia estão montadas e que funcionam correctamente. Eventuais componentes danificados ou em falta devem ser substituídos por peças de reposição originais e instalados correctamente antes de utilizar a transmissão.
- 7** Desligue o motor, retire as chaves do tractor e verifique se todas as peças em rotação estão paradas antes de se aproximar da alfaia ou efectuar operações de manutenção.
- 8** Nunca se aproxime da zona de trabalho ou dos componentes em rotação. Evite roupas de trabalho com cintos, abas ou partes que possam ficar presas. O contacto com componentes em rotação pode provocar acidentes mortais.
- 9** Não utilize a transmissão cardânica como apoio ou como estribo.
- 10** Os tubos telescópicos devem sobrepor-se em pelo menos 1/2 do seu comprimento em condições normais de trabalho e em pelo menos 1/3 do seu comprimento em qualquer condição de trabalho. Mesmo quando a transmissão não está em movimento, os tubos telescópicos devem manter uma sobreposição adequada para evitar emperramentos.
- 11** Utilize as ALFAIAS ESTACIONÁRIAS (bombas, elevadores, geradores, secadores, etc.) apenas se estiverem atreladas ao tractor. Trave o tractor com calços por baixo das rodas, se necessário. Engate o tractor à alfaia e coloque-o de modo que os ângulos das juntas fiquem reduzidos e iguais entre si.
- 12** JUNTAS CARDÂNICAS SIMPLES
Trabalhe com ângulos reduzidos e iguais a $\alpha_1 = \alpha_2$. Durante breves períodos (viragens), recomendamos que não supere ângulos de 45°. Desligue a tomada de força se os ângulos forem demasiado grandes ou desiguais.

13 JUNTAS HOMOCINÉTICAS

Recomenda-se a utilização da junta homocinética alinhada normalmente ou então com um ângulo de articulação pequeno. Por breves períodos (viragens), os ângulos podem ser amplos, desde que inferiores a 50°, 70° (junta homocinética 652) ou 80° consoante o tipo de junta homocinética. Se a transmissão incluir uma junta homocinética no lado do tractor e uma junta cardânica simples no lado da alfaia, não é recomendável superar ângulos de trabalho contínuo da junta simples de 16° a 540 min⁻¹ e 9° a 1000 min⁻¹, para evitar irregularidades de movimento.

14 Ilumine a zona de trabalho da transmissão durante a instalação e a utilização nocturna ou em caso de fraca visibilidade.

15 As embraiagens podem atingir temperaturas elevadas. **Não toque!** Para evitar o perigo de incêndio, guarde quaisquer materiais inflamáveis afastados da zona adjacente à embraiagem e evite patinagens prolongadas.

INSTALAÇÃO

16 Todas as operações de manutenção e reparação deverão ser efectuadas com o uso de equipamento adequado de prevenção de acidentes.

17 A ilustração do tractor na protecção indica o lado onde a transmissão deverá ser instalada. O eventual limitador de binário e a roda livre deverão ser montados no lado da alfaia.

18 Antes de iniciar o trabalho, certifique-se de que a transmissão cardânica está correctamente fixa ao tractor e à alfaia. Verifique se os eventuais parafusos de fixação estão devidamente apertados.

19 Fixe as correntes de retenção da protecção. A condição ideal de funcionamento obtém-se com a corrente posicionada de uma forma radial em relação à transmissão. Regule o comprimento das correntes por forma que permitam a articulação da transmissão em qualquer condição de trabalho, de transporte e de manobra. Certifique-se de que as correntes não se enrolam à volta da transmissão devido a tamanho excessivo.

20 Se o comprimento da correia não tiver sido regulado correctamente e a tensão for excessiva, por exemplo, durante as manobras da alfaia, o gancho em “S” abre-se e a corrente separa-se da protecção. Neste caso, é necessário substituir a corrente. O gancho em “S” da nova corrente deve ser enfiado no olhal do funil base e deve estar fechado, para evitar que se deforme, mantendo a sua forma circular.

21 Se o comprimento da correia com dispositivo de separação do funil base não tiver sido regulado correctamente e a tensão for excessiva, por exemplo, durante as manobras da alfaia, o gancho com mola desprende-se do anel de fixação e a corrente separa-se da protecção. Neste caso, a corrente pode ser facilmente reengatada, como descrito no seguinte procedimento.

22 Abra o anel de fixação desapertando o parafuso e deslocando a placa.

23 Insira a corrente no anel de fixação e volte a colocar a placa.

24 Feche a placa com o parafuso.

25 Não utilize as correntes para transportar ou sustentar a transmissão cardânica no final do trabalho. Utilize um suporte apropriado.

26 Limpe e lubrifique com massa a tomada de força do tractor e da alfaia, por forma a facilitar a montagem da transmissão cardânica.

27 Quando transportar a transmissão, mantenha-a na posição horizontal, para evitar que as partes se separem com a possibilidade de provocar um acidente ou danificar a protecção. Utilize meios de transporte adequados ao peso da transmissão.

28 **BOTÃO**
Carregue no botão e enfie o cubo da forquilha na tomada de força de modo que o botão encaixe no canal. Certifique-se de que o botão regressa à posição inicial após a fixação à tomada de força.

29 **COLAR DE ESFERAS**
Alinhe a forquilha na tomada de força. Posicione o colar na posição de desbloqueio. Deslize completamente a forquilha ao longo da tomada de força. Solte o colar e puxe a forquilha até que as esferas encaixem no canal da tomada de força e o colar regressa à posição inicial. Verifique a correcta fixação da forquilha na tomada de força.

30 **COLAR DE ESFERAS AUTOMÁTICO**
Puxe o colar até que permaneça bloqueado na posição de recuo. Deslize a forquilha na tomada de força até que o colar regressa à posição original. Verifique se a forquilha está correctamente fixa na tomada de força.

31 **PARAFUSO CÔNICO**
Enfie o cubo da forquilha na tomada de força e insira o pino por forma que o perfil cónico adira ao canal da tomada de força.
Binário de aperto Binário de aperto recomendado:
- 150 Nm (110 ft lbs) para perfis de 1 3/8" Z6 ou Z21.
- 220 Nm (160 ft lbs) para perfis de 1 3/4" Z6 ou Z20.
Não substitua por um parafuso normal, utilize um parafuso cónico Bondioli & Pavesi.

32 **PARAFUSO DE APERTO**
Enfie o cubo da forquilha na tomada de força e introduza o parafuso.
Binário de aperto recomendado:
- 90 Nm (65 ft lbs) para parafusos M12;
- 140 Nm (100 ft lbs) para parafusos M14.

33 Utilize apenas parafusos de dimensões e classe indicados no manual da alfaia. Selecciono o comprimento do parafuso de modo a minimizar a sua saliência.

LUBRIFICAÇÃO

34 Todas as operações de manutenção e reparação deverão ser efectuadas com o uso de equipamento adequado de prevenção de acidentes.

35 Substitua as peças gastas ou danificadas por peças de reposição originais da Bondioli & Pavesi. Não modifique nem altere quaisquer componentes da transmissão. Se for preciso efectuar uma operação não prevista no Manual de Utilização e Manutenção, contacte o revendedor Bondioli & Pavesi mais próximo.

36 LUBRIFICAÇÃO DOS ELEMENTOS TELESCÓPICOS

Separe as duas partes da transmissão e lubrifique manualmente com massa os elementos telescópicos caso não exista um bico específico.

37 Controle a eficiência e lubrifique todos os componentes antes de utilizar a transmissão. Limpe e lubrifique a transmissão no final da época de trabalho. Lubrifique os componentes em conformidade com o esquema ilustrado, e a cadência de lubrificação encontra-se exprimida em horas.

As quantidades de massa indicadas no manual são aconselhadas para um intervalo de 50 horas. **Aplicações muito rigorosas num ambiente agressivo podem necessitar de lubrificações mais frequentes das 50 horas.**

Quantidades indicadas em gramas (gr.). 1 onça (oz.) = 28.3 gr. (gramas).

Pompeie a massa nas cruzetas até sair dos rolamentos.

Pompeie a massa de forma progressiva e não impulsiva.

Recomendamos utilizar massa NLGI grau 2.

No final da época de trabalho, convém limpar os resíduos de massa que se acumularam no interior da protecção da junta homocinémática.

38 LUBRIFICAÇÃO DA JUNTA HOMOCINÉMÁTICA A 80°

Rode os furos da tira de protecção até ficarem em linha com os lubrificadores das cruzetas e do corpo central da junta homocinémática. A massa introduzida no corpo do homocinémático lubrifica também o anel de suporte da faixa de protecção através de um canal interno. Aconselhamos a bombear cada 50 horas pelo menos uma quantidade de massa igual àquela indicada na tabela do ponto 37.

LIMITADORES DE BINÁRIO E RODA LIVRE**39 RA - RODA LIVRE.**

Elimina os retornos de potência da alfaia ao tractor durante as fases de desaceleração ou de paragem da tomada de força.

 Não se aproxime da alfaia até que todos os órgãos estejam parados. Lubrifique a cada 50 horas de trabalho e após cada período de inactividade.

40 SA - LN LIMITADOR DE BINÁRIO DE LINGUETAS.

Interrompe a transmissão de potência quando o binário excede o valor de calibragem.

Desengate imediatamente a tomada de força quando sentir o ruído provocado pelo encaixe das linguetas.

Lubrifique a cada 50 horas de trabalho e após cada período de inactividade.

41 LB - LIMITADOR DE BINÁRIO DE PARAFUSO.

Interrompe a transmissão de potência quando o binário excede o valor de calibragem.

Para restabelecer o funcionamento da transmissão, substitua o parafuso cisalhado por outro de diâmetro, classe e comprimento iguais.

Lubrifique os limitadores LB com copo de lubrificação pelo menos uma vez por estação e após cada período de inactividade.

42 LR - LIMITADOR DE BINÁRIO AUTOMÁTICO

Interrompe a transmissão de potência quando acontece o valor mais alto do binário superior ao valor de calibragem. Durante a intervenção do dispositivo a transmissão de potência interrompe-se mas pode retomar automaticamente accionando a transmissão com velocidade reduzida e após ter retirado a obstrução. O dispositivo é do tipo com lubrificação permanente e por conseguinte, não requer periódica manutenção.

43 GE - JUNTA ELÁSTICA

Absorve os picos de binário e amortece as vibrações e as cargas alternadas. Não requer manutenção periódica.

LIMITADORES DE BINÁRIO DE DISCOS DE ATRITO

Aquando da instalação do dispositivo ou após um longo período de inutilização, verifique a eficácia dos discos de atrito:

- solte as molas
- rode a embraiagem segurando na tomada de força na qual está instalada
- restabeleça a compressão das molas com o valor original. No fim da estação, descarregue as molas e mantenha o dispositivo num local seco. Antes de voltar a utilizar, verifique o estado dos discos de atrito e restabeleça a compressão das molas com o valor original. Em caso de sobreaquecimento do dispositivo devido a patinagens frequentes e prolongadas, consulte o revendedor da alfaia ou um revendedor Bondioli & Pavesi.

44 FV - LIMITADOR DE BINÁRIO DE DISCOS DE ATRITO.

A patinagem dos discos de atrito limita o valor do binário transmitido.

Os picos de binário e as sobrecargas de breve duração são eliminados.

É utilizável quer como limitador de binário, quer como dispositivo de arranque para alfaias com um valor de inércia alto. A calibragem pode ser afinada regulando a altura de trabalho da mola. Na embraiagem FV, os discos metálicos e de atrito estão expostos.

45 A calibragem dos limitadores de binário de discos de atrito FV varia conforme a altura “h” das molas. Para aumentar/diminuir a calibragem, aperte/desaperte as oito porcas 1/4 de volta e verifique o correcto funcionamento. Repita a operação se necessário. Evite o aperto excessivo dos parafusos para não alterar o funcionamento correcto do dispositivo.

46 FT - LIMITADOR DE BINÁRIO COM DISCOS DE ATRITO

O deslize dos discos de atrito limita o valor do binário transmitido.

Os picos de binário e as sobrecargas de breve duração são eliminados.

Pode ser utilizado quer como limitador de binário, quer como dispositivo de arranque para alfaias com um valor de inércia elevado. A embraiagem FT contém uma faixa metálica ao redor da sua circunferência. A compressão da mola está correcta quando aderente à faixa metálica. Esta condição pode ser obtida apertando os parafusos até que a mola bloqueie a faixa e, de seguida, desapertando a porca 1/4 de volta. Evite o aperto excessivo dos parafusos, para não comprometer o funcionamento do dispositivo.

47 Se na forquilha com flange existirem quatro grãos hexagonais para além dos oito parafusos, a embraiagem está equipada com um Sistema de desengate. A pressão da mola é mínima quando os quatro grãos estiverem apertados na flange. Consulte as instruções anexas às embraiagens deste tipo. O Sistema de desengate permite controlar as condições dos discos de atrito e reduzir ao mínimo o impulso das molas nos discos de atrito durante os períodos de inutilização.

 As embraiagens equipadas com o Sistema de desengate são entregues com o respectivo Manual de uso e manutenção, cuja leitura é obrigatória.

48 FFFV - LIMITADOR DE BINÁRIO DE DISCOS DE ATRITO.

A patinagem dos discos de atrito limita o valor do binário transmitido.

Os picos de binário e as sobrecargas de breve duração são eliminados.

É utilizável quer como limitador de binário, quer como dispositivo de arranque para alfaias com um valor de inércia alto.

A calibragem pode ser afinada regulando a altura de trabalho das molas.

Na embraiagem FFFV, os discos metálicos e de atrito estão expostos.

49 A calibragem dos limitadores de binário de discos de atrito FFV varia consoante a altura “h” das molas. Para aumentar/diminuir a calibragem, aperte/desaperte as oito porcas 1/4 de volta e verifique o correcto funcionamento. Repita a operação se necessário. Evite o aperto excessivo dos parafusos para não alterar o funcionamento correcto do dispositivo.

50 FNT - FNV - FFNV LIMITADOR DE BINÁRIO DE DISCOS DE ATRITO COM RODA LIVRE

Une às características funcionais do limitador de disco de atrito, as da roda livre. É utilizado em alfaia com um valor de massa rotativa elevado.

 Não se aproxime da alfaia até que todos os órgãos estejam parados. Lubrifique a cada 50 horas de trabalho e após cada período de inactividade.

51 As embraiagens podem atingir temperaturas elevadas. **Não lhes toque!** Para evitar riscos de incêndio, mantenha a zona próxima da embraiagem limpa de materiais inflamáveis e evitar patinagens prolongadas.

DESMONTAGEM DA PROTECÇÃO

52 Desaperte os parafusos de fixação.

53 Retire o funil e o tubo.

54 Remova a faixa ondulada e a bucha de suporte.

MONTAGEM DA PROTECÇÃO

55 Lubrifique a sede da bucha de suporte nas forquilhas internas.

56 Monte a bucha de suporte no canal com o pino virado para o tubo de transmissão do respectivo furo.

57 Monte a faixa ondulada enfiando o pino de referência da bucha nodevido furo da faixa.

58 Monte o funil base e o tubo enfiando o pino de referência e o lubrificador da bucha nosdevidos furos do funil.

59 Aperte os parafusos de fixação. Não é aconselhável o uso de dispositivos de aperto.

DESMONTAGEM DA PROTECÇÃO PARA JUNTAS HOMOCINÉTICAS

60 Desaperte os parafusos da faixa de protecção.

61 Desaperte os parafusos do funil.

62 Retire o funil e o tubo.

63 Retire a faixa de protecção.

64 Desengate a mola de retenção, deixando-a inserida num dos dois orifícios do aro, para evitar perdê-la.

65 Alargue as buchas de suporte e extraia-as das sedes.

MONTAGEM DA PROTECÇÃO PARA JUNTAS HOMOCINÉTICAS

- 66** Lubrifique com massa as sedes e monte as buchas de suporte da protecção. Coloque a bucha na forquilha interna com o pino de referência virado para o tubo de transmissão.
- 67** Posicione a bucha de suporte na junta homocinética com os rebites virados para a forquilha interna. A bucha possui um copo de lubrificação que é utilizado apenas para juntas homocinéticas 50°. Não considere o copo de lubrificação da bucha grande para a protecção de juntas 80°.
- 68** Engate a mola de retenção nas duas abas do aro de suporte.
- 69** Enfie a faixa de protecção alinhando os furos radiais com os pinos das buchas de suporte e o furo no fundo com o pino de referência da bucha pequena. O lubrificador da bucha deve estar alinhado com os furos da faixa de protecção.
- 70** Verifique se o furos radiais da faixa de protecção estão em linha com os furos que se encontram nos pinos das buchas de suporte, e se o pino de referência está enfiado. Aperte os 6 parafusos flangeados da faixa de protecção. Não é aconselhável o uso de dispositivos de aperto.
- 71** Monte o funil base e o tubo enfiando o pino de referência da bucha no furo que se encontra no funil base. O lubrificador da bucha encontra-se no furo do funil base.
- 72** Aperte os 3 parafusos de fixação da faixa de protecção. Não é aconselhável o uso de dispositivos de aperto.

COME ENCURTAR O EIXO CARDÂNICO

A Bondioli & Pavesi aconselha a não modificar nem alterar os seus produtos. Em caso de dúvida, contacte o fabricante ou um centro de assistência autorizado. Se for necessário encurtar a transmissão, o procedimento a seguir é o descrito abaixo.

- 73** Desmonte a protecção.
- 74** Encurte os tubos da transmissão ao comprimento necessário. Os tubos telescópicos devem sobrepor-se em pelo menos, 1/2 do seu comprimento em condições normais de trabalho e em pelo menos 1/3 do seu comprimento em qualquer condição de trabalho. Mesmo quando a transmissão não está em movimento, os tubos telescópicos devem manter uma sobreposição adequada para evitar emperramentos.
- 75** Lime **bem** as extremidades dos tubos e, de seguida, limpe as aparas.
- 76** Corte os tubos de protecção um de cada vez e com a mesma medida retirada dos tubos de transmissão.
- 77** Lubrifique o tubo interno de transmissão e monte a protecção.
- 78** Verifique o comprimento da transmissão nas condições de alongamento mínimo e máximo na alfaia.

79 DESGASTE DOS BRAÇOS DAS FORQUILHAS
ÂNGULOS DE TRABALHO EXCESSIVOS

- Reduza o ângulo de trabalho.
- Desengate a tomada de força nas manobras em que os ângulos das junções superem 45°.

80 DEFORMAÇÃO DAS FORQUILHAS
PICOS DE BINÁRIO EXCESSIVOS

- Evite sobrecargas e engates sob carga da tomada de força.
- Verifique se o limitador de binário funciona perfeitamente.

81 RUPTURA DOS PINOS DA CRUZETA
PICOS DE BINÁRIO EXCESSIVOS

- Evite sobrecargas e engates sob carga da tomada de força.
- Verifique se o limitador de binário funciona correctamente.

82 DESGASTE PRECOCE DOS PINOS DA CRUZETA
POTÊNCIA DE TRABALHO EXCESSIVA

- Não supere as condições de velocidade e potência indicadas no Manual de uso da alfaia.

LUBRIFICAÇÃO INSUFICIENTE

- Siga as instruções do ponto 37.

83 EXTRACÇÃO DOS TUBOS TELESCÓPICOS
ALONGAMENTO EXCESSIVO DA TRANSMISSÃO

- Evite as condições de alongamento extremo da transmissão cardânica.
- No caso de alfaias estacionárias, a posição do tractor em relação à alfaia deverá permitir a sobreposição dos elementos telescópicos, como ilustrado no ponto 10.

84 DEFORMAÇÃO DOS ELEMENTOS TELESCÓPICOS
PICO DE BINÁRIO EXCESSIVO

- Evite sobrecargas e engates sob carga da tomada de força
- Verifique se o limitador de binário funciona perfeitamente.
- Certifique-se de que a transmissão não entra em contacto com os órgãos do tractor e da alfaia durante as manobras.

85 DESGASTE PRECOCE DOS TUBOS TELESCÓPICOS
LUBRIFICAÇÃO ESCASSA

- Consulte as instruções do capítulo “Lubrificação”
- SOBREPOSIÇÃO INSUFICIENTE DOS TUBOS*
- Consulte as instruções no ponto 10.

86 PRECOCE DESGASTE DAS BUCHAS DE PROTECÇÃO
LUBRIFICAÇÃO ESCASSA

- Siga as instruções do ponto 37.
- CORREIA DE RÉTENÇÃO FIXADA DE MANEIRA NÃO CORRECTA*
- Consulte as instruções do ponto 19.

- 87** As peças de plástico das transmissões cardânicas Bondioli & Pavesi são todas completamente recicláveis. Para um mundo mais limpo, aquando da substituição das peças, estas devem ser recicladas de forma adequada.

SICHERHEITSAUFKLEBER

1 SICHERHEITSAUFKLEBER FÜR SCHUTZROHR Teile-Nr. 399141000 SICHERHEITSAUFKLEBER FÜR SCHUTZROHR Teile-Nr. 399JAP001

Der Anwender muss die Vorschriften auf den Sicherheitsaufklebern beachten und die Schutzeinrichtung in einem voll funktionstüchtigen Zustand erhalten. Unfälle mit Gelenkwellen ereignen sich zu einem großen Teil, weil die Schutzeinrichtung fehlt oder nicht vorschriftsgemäß funktioniert.

Aus Exportgründen kann er zusammen mit dem Aufkleber 399CEE051 vorhanden sein; für die Zulassung ist dies jedoch nicht erforderlich **CE**.

2 SICHERHEITSAUFKLEBER FÜR SCHUTZROHR Teile-Nr. 399CEE051 -

Den Arbeitsbereich bei laufender Gelenkwelle nicht betreten. Ein Berühren kann zu äußerst schweren Unfällen führen. Keine Kleidung mit Riemen, Fransen oder ähnlichen Teilen tragen, die sich verfangen können. Vor Arbeitsbeginn prüfen, ob sämtliche Unfallschutzvorrichtungen von Gelenkwelle, Schlepper und Arbeitsmaschine ordnungsgemäß montiert und funktionstüchtig sind. Ggf. beschädigte oder fehlende Teile müssen unbedingt vor der Inbetriebnahme der Gelenkwelle ersetzt oder ordnungsgemäß angebracht werden. Vor dem Herantreten an das Arbeitsgerät und vor Wartungsarbeiten immer erst den Traktormotor abstellen und den Startschlüssel abziehen. Vor dem Gebrauch der Maschine diese Hinweise sowie die Betriebsanleitung des Arbeitsgeräts aufmerksam durchlesen.

DIE HINWEISE BETREFFEN IHRE PERSÖNLICHE SICHERHEIT.

3 SICHERHEITSAUFKLEBER FÜR SCHUTZROHR Teile-Nr. 399143000 GEFAHR! Abstand halten zum Arbeitsbereich und zu umlaufenden Teilen.

Keine Kleidung mit Riemen, Fransen oder ähnlichen Teilen tragen, die sich verfangen können. Ein Berühren von umlaufenden Maschinenteilen kann zu äußerst schweren Unfällen führen.

SCHUTZ FEHLT, NICHT BETREIBEN.

Die Gelenkwelle niemals ohne Schutzeinrichtung betreiben. Vor der Arbeit überprüfen, ob alle Schutzeinrichtungen angebracht und funktionstüchtig sind.

Etwaige beschädigte oder fehlende Teile unbedingt vor dem Betrieb der Gelenkwelle durch Originalteile ersetzen bzw. vorschriftsmäßig nachrüsten.

SICHERHEIT UND EINSATZBEDINGUNGEN

4 Beim Einsatz von Arbeitsgerät und Gelenkwelle die im Handbuch des Arbeitsgeräts enthaltenen Vorschriften zu Drehzahl und Höchstleistung strikt einhalten. Überlastungen und das Einschalten der Zapfwelle unter Last vermeiden. Die Überlast- bzw. Freilaufkupplung der Gelenkwelle stets an der Geräteseite anbringen. Das Arbeitsgerät nur mit Original-Gelenkwellen antreiben, die hinsichtlich Länge, Baugröße, Kupplung und Unfallschutzeinrichtungen dem vorgesehenen Einsatz entsprechen. Die Gelenkwelle und die Überlast- sowie Freilaufkupplungen nur für die bestimmungsgemäße Verwendung einsetzen. In der Gebrauchsanleitung des Arbeitsgeräts nachschlagen, ob die Gelenkwelle mit einer Überlast- bzw. Freilaufkupplung ausgerüstet sein muss. Die im Katalog enthaltenen Gelenkwellen, Überlast- und Freilaufkupplungen sind für einen Einsatz bei Drehzahlen von maximal 1000 min⁻¹ ausgelegt.

Sicherstellen, dass die Gelenkwelle alle vorgesehenen Winkelbewegungen ausführen kann, ohne den Schlepper oder das Arbeitsgerät zu berühren.

D

Eine Berührung mit Teilen des Schleppers, Anhängervorrichtungen oder Kupplungsbolzen bzw. mit der Dreipunktaufhängung beschädigt die Schutzrohre der Gelenkwelle. Keine Schlepper bzw. Anhängesysteme am Arbeitsgerät benutzen, mit denen die Gelenkwelle bei Winkelbewegungen kollidiert. Keine Adapter oder Komponenten benutzen, die nicht vom Hersteller des Arbeitsgeräts vorgesehen sind.

NENNLEISTUNG P_n und NENNDREHMOMENT M_n

	540 min ⁻¹			1000 min ⁻¹		
	P _n kW	CV-HP-PS	M _n N·m	P _n kW	CV-HP-PS	M _n N·m
G1	12	16	210	18	25	172
G2	15	21	270	23	31	220
G3	26	35	460	40	55	380
G4	26	35	460	40	55	380
G5	35	47	620	54	74	520
G7	47	64	830	74	100	710
G8	61	83	1080	96	130	917

5 Sämtliche umlaufenden Maschinenteile müssen gesichert werden. Die Unfallschutzvorrichtungen von Schlepper und Arbeitsgerät müssen mit die Schutzrohre der Gelenkwelle ein durchgehendes Schutzsystem bilden.

6 Vor Arbeitsbeginn prüfen, ob sämtliche Unfallschutzvorrichtungen von Gelenkwelle, Schlepper und Arbeitsgerät ordnungsgemäß montiert und funktionstüchtig sind. Beschädigte oder fehlende Teile vor dem Betrieb der Gelenkwelle durch Originalteile ersetzen bzw. vorschriftsmäßig nachrüsten.

7 Den Motor abstellen, den Startschlüssel abziehen und vor dem Herantreten an das Arbeitsgerät bzw. vor Wartungsarbeiten warten, bis alle umlaufenden Maschinenteile vollkommen stillstehen.

8 Abstand halten zum Arbeitsbereich und zu umlaufenden Maschinenteilen. Keine Arbeitskleidung mit Riemen, Fransen oder ähnlichen Teilen tragen, die sich verfangen können. Die Berührung mit umlaufenden Maschinenteilen kann zu äußerst schweren Unfällen führen.

9 Die Gelenkwelle nicht als Ablage oder Trittbrett gebrauchen.

10 Die Schieberohre müssen für Standard-Einsatzbedingungen mindestens auf 1/2 ihrer Länge und für alle Einsatzbedingungen mindestens auf 1/3 ihrer Länge überdecken. Die Teleskopelemente müssen selbst bei stillstehender Gelenkwelle ausreichend überdecken, um ein Verkanten zu verhindern.

11 STATIONÄR BETRIEBENE MASCHINEN (Pumpen, Hubgeräte, Generatoren, Trocknungsanlagen usw.) nur bei Ankupplung an einen Schlepper betreiben. Falls erforderlich, den Schlepper mit Bremskeilen an den Rädern sichern. Der Schlepper muss an das Arbeitsgerät angekuppelt und so aufgestellt sein, dass die Beugewinkel der Gelenke gering und gleich groß sind.

12 STANDARDGELENKE
Mit geringen und gleich großen Beugewinkeln $\alpha_1 = \alpha_2$ arbeiten. Kurzzeitig (bei Lenkeinschlägen) sind maximale Beugewinkel von 45° zulässig. Die Zapfwelle ausschalten, wenn die Beugewinkel zu groß oder ungleich werden.

13 WEITWINKEL-GLEICHLAUFGELENKE

Der Einsatz des Weitwinkel-Gleichlaufgelenks sollte normalerweise im gestreckten Zustand bzw. mit kleinen Beugewinkeln erfolgen. Kurzzeitig (bei Lenkeinschlägen) sind größere Beugewinkel zulässig, sie dürfen jedoch je nach Typ des Weitwinkel-Gleichlaufgelenks nicht mehr als 50°, 70° (Weitwinkel-Gleichlaufgelenk 652) oder 80° betragen. Falls die Gelenkwelle schlepperseitig mit einem Weitwinkel-Gleichlaufgelenk und maschinenseitig mit einem einfachen Gelenk ausgestattet ist, sollten zur gleichförmigen Übertragung des Antriebsmoments ständige Beugewinkel des einfachen Gelenks von 16° bei 540 min⁻¹ bzw. von 9° bei 1000 min⁻¹ nicht überschritten werden.

14 Den Arbeitsbereich der Gelenkwelle bei Installation und Nachteilsatz oder schlechter Sicht angemessen ausleuchten.

15 Überlastkupplungen können im Betrieb sehr hohe Temperaturen erreichen. **Nicht berühren!** Zum Schutz vor Bränden den Bereich um die Überlastkupplung von entzündlichem Material freihalten und ein längeres Schleifen der Kupplung vermeiden.

ANSCHLIESSEN DER GELENKWELLE

16 Bei sämtlichen Wartungs- und Reparaturarbeiten eine geeignete persönliche Schutzausrüstung tragen.

17 Das auf dem Schutzrohr eingestanzte Schleppersymbol kennzeichnet die Schlepperseite der Gelenkwelle. Eine eventuell vorhandene Überlast- bzw. Freilaufkupplung stets auf der Seite des Arbeitsgeräts anbringen.

18 Vor Arbeitsbeginn überprüfen, ob die Gelenkwelle korrekt an Schlepper und Arbeitsgerät befestigt ist. Den festen Sitz etwaiger Befestigungsschrauben überprüfen.

19 Die Halteketten des Schutzrohrs befestigen. Optimale Betriebsbedingungen liegen vor, wenn die Kette radial zur Gelenkwelle ausgerichtet ist. Bei Einstellung der Kettenlänge darauf achten, dass die Winkelstellung der Gelenkwelle in jedem Arbeits-, Transport- und Rangierzustand gewährleistet ist. Bei zu langen Ketten besteht die Gefahr, dass sie sich um die Gelenkwelle wickeln.

20 Falls die Länge der Kette nicht korrekt eingestellt wurde und die Spannung beispielsweise beim Rangieren der Maschine zu groß wird, wird der S-förmige Haken aufgebogen und die Kette löst sich vom Schutzrohr. In diesem Fall muss die Kette ersetzt werden. Der S-förmige Haken der neuen Kette muss in die Öse am Schutztrichter eingehängt und dann als Verliersicherung zusammengedrückt werden, ohne unrund zu werden.

21 Wenn die Kette mit Abreißsicherung nicht die korrekte Länge am Schutztrichter hat und die Spannung - zum Beispiel beim Rangieren der Maschine - zu stark wird, rutscht die Federöse aus dem Befestigungsring und die Kette löst sich vom Schutzrohr. In diesem Fall kann die Kette wie nachstehend beschrieben problemlos wieder angehakt werden.

22 Das Befestigungsschloss öffnen, dazu die Schraube lösen und die Lasche aufklappen.

23 Die Kette in das Befestigungsschloss einhängen und die Lasche wieder zuklappen.

- 24** Die Lasche mit der Schraube verschließen.
- 25** Die Ketten nicht zum Transportieren oder zum Aufhängen der Gelenkwelle nach der Arbeit verwenden. Dazu eine passende Halterung gebrauchen.
- 26** Zur leichteren Anbringung der Gelenkwelle die Zapfwellen von Schlepper und Arbeitsgerät reinigen und schmieren.
- 27** Um Verletzungen und Beschädigungen des Schutzrohrs zu vermeiden, die Gelenkwelle immer waagrecht transportieren und damit ein Auseinanderziehen der Profiltröhre vermeiden. Auf das Gewicht der Gelenkwelle abgestimmte Transportmittel verwenden.

28 SCHIEBESTIFT

Den Schiebestift drücken und die Aufsteckgabel auf die Zapfwelle aufschieben, bis der Stift in die Nut einrastet. Nach dem Anbringen an der Zapfwelle muss der Schiebestift wieder in Ausgangsposition stehen.

29 ZIEHVERSCHLUSS

Die Aufsteckgabel zur Zapfwelle ausrichten. Den Ziehverschluss in Lösestellung bringen. Die Aufsteckgabel vollständig auf die Zapfwelle aufschieben. Den Ziehverschluss loslassen und die Gabel soweit zurückziehen, bis die Kugeln in die Ringnut des Zapfwellenstummels einrasten und der Verschluss zurückschnellt. Überprüfen, ob die Aufsteckgabel korrekt an der Zapfwelle befestigt ist.

30 AUTOMATISCHER DREHGRIFF

Drehgriff zurückschieben. Gabel soweit auf die Zapfwelle aufschieben, bis der Griff zurückschnellt. Überprüfen, ob die Gabel richtig an der Zapfwelle angeschlossen ist.

31 KONISCHE KLEMMSCHRAUBE

Die Aufsteckgabel auf die Zapfwelle aufschieben und die konische Klemmschraube so einsetzen, dass der Konus in der Ringnut des Zapfwellenstummels sitzt. Anzugsmoment - Empfohlenes Anzugsmoment: - 150 Nm (110 ft lbs) für 1 3/8"-Profile Z6 bzw. Z21. - 220 Nm (160 ft lbs) für 1 3/4"-Profile Z6 bzw. Z20. Ausschließlich konische Klemmschrauben von Bondioli&Pavesi verwenden, diese Schrauben nicht durch Standardschrauben ersetzen.

32 SPANNSCHRAUBE

Die Aufsteckgabel auf die Zapfwelle aufschieben und die Schraube einsetzen. Empfohlenes Anzugsmoment:
- 90 Nm (65 ft lbs) für M12-Schrauben. - 140 Nm (100 ft lbs) für M14-Schrauben.

- 33** Nur Schrauben verwenden, deren Größe und Festigkeitsklasse den Angaben in der Betriebsanleitung des Arbeitsgeräts entspricht. Die Schraubenlänge so wählen, dass die Schraube nur minimal übersteht.

SCHMIERUNG

- 34** Bei sämtlichen Wartungs- und Reparaturarbeiten eine geeignete persönliche Schutzausrüstung tragen.

35 Abgenutzte oder beschädigte Komponenten nur gegen originale Bondioli&Pavesi-Ersatzteile austauschen. Kein Teil der Gelenkwelle darf eigenmächtig umgerüstet oder verstellt werden. Für alle in dieser Betriebsanleitung nicht beschriebenen Eingriffe ist der Bondioli&Pavesi-Händler zuständig.

36 SCHMIERUNG DER SCHIEBEPROFILE
Die Gelenkwellenhälften trennen. Sofern kein entsprechender Schmiernippel vorgesehen ist, die Teleskopelemente von Hand einfetten.

37 Vor jedem Einsatz der Gelenkwelle die einzelnen Teile auf ihren Zustand überprüfen und schmieren. Die Gelenkwelle vor saisonbedingtem Stillstand reinigen und schmieren. Komponenten nach abgebildeter Übersicht schmieren, die Schmierintervalle sind in Stunden angegeben.
Die im Handbuch angegebenen Fettmengen beziehen sich auf Wartungsintervalle von 50 Stunden. **Bei besonders schweren Einsätzen in aggressiver Umgebung müssen die Komponenten möglicherweise häufiger als alle 50 Stunden geschmiert werden.** Mengenangaben in Gramm (g). 1 Unze (oz.) = 28,3 g (Gramm). Soviel Fett in die Gelenkkreuze einspritzen, bis es aus den Lagern austritt. Fett langsam und nicht stoßweise einspritzen. Fettsorte NLGI-Klasse 2 verwenden. Nach der Arbeitssaison den im Schutz des Gleichlaufgelenks angesammelten Fettüberschuss entfernen.

38 SCHMIERUNG DES 80°-WEITWINKEL-GLEICHLAUFGELENKS
Die Bohrungen der Schutzmanschette auf die Schmiernippel der Gelenkkreuze und des mittleren Gelenkteils ausrichten. Mit dem in das Gleichlaufgelenk gespritzten Fett wird durch einen internen Kanal ebenfalls der Halterungsring der Schutzmanschette geschmiert. Es ist wichtig, alle 50 Stunden mindestens die in der Tabelle unter Punkt 37 angegebene Fettmenge einzuspritzen.

ÜBERLAST- UND FREILAUFKUPPLUNGEN

39 RA - FREILAUF
Verhindert, dass das Antriebsmoment beim Abbremsen bzw. Ausschalten der Zapfwelle vom Arbeitsgerät zurück zum Schlepper übertragen wird. Erst nach dem vollständigen Stillstand der Maschinenkomponenten an das Arbeitsgerät herantreten. Die Kupplung alle 50 Betriebsstunden bzw. nach längerem Stillstand schmieren.

40 SA - LN SPERRKÖRPERKUPPLUNG
Unterbricht die Übertragung des Antriebsmoments bei Überschreiten des Drehmoment-Einstellwerts. Die Zapfwelle muss sofort ausgeschaltet werden, sobald man das Geräusch der ausrastenden Sperrkörper hört. Die Kupplung alle 50 Betriebsstunden bzw. nach längerem Stillstand schmieren.

41 LB - SCHERBOLZENKUPPLUNG
Unterbricht die Übertragung des Antriebsmoments bei Überschreiten des entsprechenden Drehmoment-Einstellwerts. Zur Wiedereinschaltung des Antriebs den abgescherten Bolzen durch einen Bolzen gleicher Größe und Festigkeitsklasse ersetzen. Die Scherbolzenkupplungen LB mit Schmiernippel mindestens einmal pro Saison und nach längerem Stillstand schmieren.

42 LR - AUTOMATISCHE NOCKENSCHALTKUPPLUNG
Unterbricht die Leistungsübertragung bei Spitzendrehmomenten, die den Nennwert überschreiten. Durch die Auslösung der Vorrichtung wird die Leistungsübertragung unterbrochen, sie wird jedoch automatisch wieder zugeschaltet, wenn die Gelenkwelle nach Beseitigung der Überflutung bei niedriger Geschwindigkeit betätigt wird. Die beim Einbau geschmierte Kupplung bedarf keiner regelmäßigen Nachschmierung.

43 GE - ELASTISCHE KUPPLUNG
Aufnahme von Drehmomentspitzen sowie Dämpfung von Schwingungen und Wechselbelastungen. Keine regelmäßige Wartung erforderlich.

Nach dem Anbau des Geräts und nach einem längeren Nichtgebrauch wie folgt die Effizienz der Reibscheiben überprüfen:

- Die Federn lösen.
- Die Kupplung drehen und dabei die Zapfwelle, an der sie montiert ist, kontern.
- Die ursprüngliche Federspannung wieder herstellen. Bei Saisonende die Federn entspannen und die Kupplung an einem trockenen Ort aufbewahren. Vor erneutem Einsatz die Funktionstüchtigkeit der Reibscheiben überprüfen und die ursprüngliche Federspannung wiederherstellen. Bei Überhitzung durch häufiges und anhaltendes Schleifen sofort mit dem Vertragshändler der Maschine bzw. der Verkaufsorganisation von Bondioli&Pavesi Rücksprache nehmen.

44 FV - REIBKUPPLUNG

Das Durchrutschen der Reibscheiben begrenzt das übertragene Drehmoment. Kurzzeitige Drehmomentspitzen und Überlastungen werden verhindert. Diese Kupplung kann zur Drehmomentbegrenzung sowie zum Anfahren von Maschinen mit hoher Massenträgheit eingesetzt werden. Für die Einstellung die Arbeitshöhe der Feder regulieren. Bei den FV Kupplungen liegen die Metall- und Reibscheiben frei.

45 Der Einstellwert der Reibkupplungen FV ändert sich mit der Höhe h der Federn. Um den Einstellwert zu erhöhen bzw. zu verringern, die acht Muttern um eine 1/4 Drehung festschrauben bzw. losschrauben und anschließend eine Funktionsprüfung durchführen. Den Vorgang ggf. wiederholen. Die Schrauben nicht übermäßig festziehen, da die Kupplung andernfalls nicht einwandfrei funktioniert.

46 FT - ÜBERLASTKUPPLUNG MIT REIBSCHEIBEN

Der Schlupf der Reibscheiben begrenzt den Höchstwert des übertragenen Drehmoments. Kurzzeitige Drehmomentspitzen und Überlastungen werden verhindert. Einsatz als Drehmomentbegrenzung sowie zum Anlauf von Maschinen hoher Trägheit. FT Kupplungen weisen ein einen Blechring am Umfang auf. Es liegt eine richtige Federspannung vor, wenn die Feder bündig am Blechring anliegt. Um diese Bedingung zu erzielen, die Mutterschrauben anziehen, bis die Feder die Schutzmanschette blockiert, dann die Mutter um eine 1/4 Drehung aufdrehen. Die Bolzen nicht übermäßig anziehen, um die Funktion der Kupplung nicht zu beeinträchtigen.

47 Befinden sich in der Flanschgabel außer den acht Bolzen ebenfalls vier Inbusstifte, ist die Kupplung mit Freigangschraube ausgerüstet. Der Federdruck ist am geringsten, wenn die vier Stifte in den Flansch eingeschraubt sind. Vgl. Anleitungsblatt im Lieferumfang der Kupplungen mit Freigangschraube. Durch die Freigangschraube kann der Zustand der Reibscheiben überprüft und der Federdruck auf die Reibscheiben bei längerem Stillstand auf ein Mindestmaß reduziert werden. Kupplungen mit Freigangschraube werden mit Gebrauchs- und Wartungshandbuch geliefert. Das Handbuch zum vorschriftsmäßigen Gebrauch der Freigangschraube durchlesen.

48 FFV - REIBKUPPLUNG

Das Durchrutschen der Reibscheiben begrenzt das übertragene Drehmoment. Kurzzeitige Drehmomentspitzen und Überlastungen werden verhindert. Diese Kupplung kann zur Drehmomentbegrenzung sowie zum Anfahren von Maschinen mit hoher Massenträgheit eingesetzt werden. Für die Einstellung die Arbeitshöhe der Federn regulieren. Bei den FFV Kupplungen liegen die Metall- und Reibscheiben frei.

49 Der Einstellwert der Überlastkupplungen mit Reibscheiben FFV ändert sich mit der Höhe h der Federn. Um den Einstellwert zu erhöhen (zu verringern),

die acht Muttern um eine 1/4-Drehung festschrauben (losschrauben) und anschließend eine Funktionsprüfung durchführen. Den Vorgang ggf. wiederholen. Die Schrauben nicht übermäßig festziehen, da die Kupplung andernfalls nicht einwandfrei funktioniert.

50 FNT - FNV - FFNV ÜBERLASTKUPPLUNG MIT REIBSCHEIBEN UND FREILAUF

Vereint die Funktion der Überlastkupplungen mit Reibscheiben mit der des Freilaufs. Diese Kupplung wird auf Maschinen mit großer Schwungmasse eingesetzt.

Erst nach dem vollständigen Stillstand der Maschinenkomponenten an das Arbeitsgerät herantreten.

 Die Kupplung alle 50 Betriebsstunden bzw. nach längerem Stillstand schmieren.

51 Die Überlastkupplungen können bei Betrieb sehr hohe Temperaturen erreichen. **Nicht berühren!** Zum Schutz vor Bränden den Bereich um die Überlastkupplung von entzündlichem Material freihalten und ein längeres Schleifen der Kupplung vermeiden.

AUSBAU DER SCHUTZVORRICHTUNG

52 Die Befestigungsschrauben abdrehen.

53 Trichter und Schutzrohr abziehen.

54 Profilmanschette abnehmen und Laufring ausziehen.

EINBAU DER SCHUTZVORRICHTUNG

55 Laufringsitz auf den Innengabeln schmieren.

56 Den Laufring auf die Nut schieben und hierbei den Bezugsbolzen zum Gelenkrohr ausrichten.

57 Die Profilmanschette einbauen. Hierfür den Bezugsbolzen des Laufrings in die entsprechende Bohrung der Manschette einfügen.

58 Den Basistrichter und das Rohr montieren. Dabei den Bezugsbolzen und den Schmiernippel des Laufrings in die vorgesehenen Bohrungen des Trichters einfügen.

59 Die Befestigungsschrauben andrehen.
Keinen Schrauber verwenden.

AUSBAU DER SCHUTZVORRICHTUNG FÜR GLEICHLAUFGELENKE

60 Die Schrauben der Schutzmanschette abdrehen.

61 Die Schrauben des Trichters abdrehen.

62 Trichter und Schutzrohr abziehen.

63 Schutzmanschette abziehen.

64 Die Haltefeder aushaken und in einer der zwei Bohrungen des Gleittrings eingehängt lassen, damit sie nicht verloren geht.

65 Die Laufringe aufweiten und aus ihren Sitzen herausziehen.

EINBAU DER SCHUTZVORRICHTUNG FÜR GLEICHLAUFGELENKE

- 66** Die Sitze einfetten und die Laufringe des Schutzes einbauen. Den Laufring auf die Innengabel schieben und hierbei den Bezugsbolzen zum Gelenkrohr ausrichten.
- 67** Den Laufring am Gleichlaufgelenk positionieren und die Plättchen hierbei zur Innengabel ausrichten. Der Laufring ist mit einem Schmiernippel ausgestattet, der nur für 50°-Gleichlaufgelenke benutzt wird. Den Schmiernippel des großen Laufrings für den Schutz von 80°-Gelenken nicht beachten.
- 68** Die Haltefeder an den zwei Rändern des Gleitrings einhaken.
- 69** Die Schutzmanschette soweit verdrehen, bis die Radialbohrungen mit den Bezugsstiften des Laufrings und die Bodenbohrung mit den Bezugsbolzen des kleinen Laufrings zusammenfallen. Der Schmiernippel des Laufrings muss mit den Bohrungen der Schutzmanschette zusammenfallen.
- 70** Prüfen, ob die Radialbohrungen der Schutzmanschette mit den Bohrungen in den Bezugsstiften des Laufrings zusammenfallen und ob der Bezugsbolzen eingesteckt ist. Die 6 Flanschschrauben der Schutzmanschette eindrehen. Keinen Schrauber verwenden.
- 71** Den Basistrichter und das Rohr montieren. Hierfür den Bezugsbolzen des Laufrings in die Bohrung des Basistrichters einsetzen. Der Schmiernippel des Laufrings befindet sich in der Bohrung des Basistrichters.
- 72** Die 3 Befestigungsschrauben der Schutzmanschette anziehen. Keinen Schrauber verwenden.

KÜRZEN DER GELENKWELLE

Bondioli&Pavesi rät von Änderungen an seinen Produkten ab und empfiehlt auf jeden Fall, sich an den Händler der Maschine bzw. eine qualifizierte Servicestelle zu wenden. Die Gelenkwelle bei Bedarf folgendermaßen kürzen.

- 73** Die Schutzeinrichtung abnehmen.
- 74** Die Profilrohre auf die gewünschte Länge kürzen. Die Teleskopelemente müssen für Standard-Einsatzbedingungen mindestens auf 1/2 ihrer Länge und für alle Einsatzbedingungen mindestens auf 1/3 ihrer Länge überdecken. Zuerst das Außenrohr kürzen. Bei Gelenkwellen mit langem Schub, also mit längerem Innenrohr, das Innenrohr um das gleiche Maß kürzen. Die Schutzrohre müssen selbst bei stehender Gelenkwelle ausreichend überdecken, um ein Verkanten zu vermeiden.
- 75** Die Rohrenden **sorgfältig** mit einer Feile entgraten und die Späne aus den Rohren entfernen.
- 76** Die Schutzrohre um dieselbe Länge wie die Profilrohre kürzen.
- 77** Das innere Profilrohr einfetten und das Schutzrohr wieder anbringen.
- 78** Die Überdeckung der Gelenkwellenrohre bei kleinster und größter Ausziehung am Arbeitsgerät überprüfen.

STÖRUNGEN UND ABHILFE

79 VERSCHLEISS DER GABELSCHENKEL *ZU GROSSE BEUGEWINKEL*

- Den Beugewinkel verringern.
- Die Zapfwelle bei Fahrmanövern mit Beugewinkeln der Kreuzgelenke über 45° ausschalten.

80 VERFORMUNG DER GABELN *ÜBERHÖHTE DREHMOMENTSPITZEN*

- Überlastungen und Einschalten der Zapfwelle unter Last vermeiden.
- Die Funktionstüchtigkeit der Überlastkupplung prüfen.

81 BRUCH DER KREUZZAPFEN *ÜBERHÖHTE DREHMOMENTSPITZEN*

- Überlastungen und Einschalten der Zapfwelle unter Last vermeiden.
- Funktion der Kupplung überprüfen.

82 VORZEITIGER VERSCHLEISS DER KREUZZAPFEN *ÜBERLASTUNG*

- Die im Handbuch der Maschine angeführten Geschwindigkeits- und Leistungsvorgaben nicht überschreiten.

UNZUREICHENDE SCHMIERUNG

- Hinweise unter Punkt 37 befolgen.

83 HERAUSZIEHEN DER PROFILROHRE *ÜBERMÄSSIGES AUSEINANDERZIEHEN DER GELENKWELLE*

- Einsatzbedingungen mit extremem Ausziehen der Gelenkwelle vermeiden.
- Bei Maschinen im Stationärbetrieb: Den Traktor so zum Arbeitsgerät positionieren, dass die Teleskopelemente wie unter Punkt 10 gezeigt überdecken.

84 VERFORMUNG DER SCHIEBEPROFILE *ÜBERHÖHTE DREHMOMENTSPITZEN*

- Überlastungen und Einschalten der Zapfwelle unter Last vermeiden
- Die Funktionstüchtigkeit der Überlastkupplung prüfen.
- Sicherstellen, dass die Gelenkwelle bei Fahrmanövern weder mit Teilen des Schleppers noch des Arbeitsgeräts kollidiert.

85 VORZEITIGER VERSCHLEISS DER SCHIEBEROHRE *UNZUREICHENDE SCHMIERUNG*

- Siehe Hinweise im Kapitel "Schmierung".
- #### *UNZUREICHENDE ÜBERLAPPUNG DER SCHIEBEROHRE*
- Siehe Anleitungen unter Punkt 10.

86 VORZEITIGER VERSCHLEISS DER LAUFRINGE *UNZUREICHENDE SCHMIERUNG*

- Siehe Anleitungen unter Punkt 37.
- #### *HALTEKETTE NICHT KORREKT BEFESTIGT*
- Siehe Anleitungen unter Punkt 19.

- 87** Die Kunststoffteile der Bondioli&Pavesi-Gelenkwellen lassen sich vollständig recyceln. Zum Schutz der Umwelt müssen sie nach ihrer Auswechslung vorschriftsgemäß entsorgt werden.

ETICHETTE DI SICUREZZA

1 ETICHETTA PER TUBO DI PROTEZIONE Cod. 399141000 ETICHETTA PER TUBO DI PROTEZIONE Cod. 399JAP001

L'operatore deve rispettare le indicazioni date dalle etichette di sicurezza e deve mantenere la protezione efficiente.

Una alta percentuale di incidenti causati da trasmissioni cardaniche accadono quando la protezione di sicurezza è mancante o non funziona correttamente.

Per ragioni di esportazione può essere presente assieme alla etichetta 399CEE051 ma non è necessaria ai fini della omologazione **CE**.

2 ETICHETTA PER TUBO DI PROTEZIONE Cod. 399CEE051

Non entrare nell'area di lavoro della trasmissione cardanica in movimento. Il contatto può provocare gravi incidenti. Non indossare abiti con cinghie, lembi o parti che possono costituire aggancio.

Prima di iniziare il lavoro verificare che tutte le protezioni della trasmissione, del trattore e della macchina operatrice siano presenti ed efficienti. Eventuali componenti danneggiati o mancanti devono essere sostituiti ed installati correttamente prima di utilizzare la trasmissione.

Spegnere il motore e togliere le chiavi del trattore prima di avvicinarsi alla macchina o compiere operazioni di manutenzione.

Leggere il presente manuale ed il manuale della macchina prima di iniziarne l'utilizzo.

QUANTO DESCRITTO RIGUARDA LA VOSTRA SICUREZZA.

3 ETICHETTA PER TUBO DI TRASMISSIONE Cod. 399143000 - PERICOLO!

Non avvicinarsi alla zona di lavoro o a componenti in rotazione.

Evitare abiti con cinghie, lembi o parti che possano costituire aggancio.

Il contatto con componenti in rotazione può provocare incidenti anche mortali.

PROTEZIONE MANCANTE, NON UTILIZZARE.

Non utilizzare la trasmissione cardanica priva di protezione, iniziare il lavoro solo se tutte le protezioni sono presenti ed efficienti. Parti mancanti o danneggiate devono essere riparate o sostituite prima di utilizzare la trasmissione cardanica.

SICUREZZA E CONDIZIONI DI UTILIZZO

4 Durante l'utilizzo della macchina e quindi della trasmissione cardanica non

superare le condizioni di velocità e potenza stabilite nel manuale della macchina. Evitare i sovraccarichi e gli innesti sotto carico della presa di moto. Impiegare il limitatore di coppia e la ruota libera sul lato macchina della trasmissione.

Utilizzare la macchina operatrice soltanto con la trasmissione cardanica originale e idonea per lunghezza, dimensioni, dispositivi e protezioni.

Utilizzare la trasmissione cardanica, i limitatori di coppia e ruota libere soltanto per l'impiego al quale sono destinati. Verificare nel libretto istruzioni della macchina se la trasmissione cardanica deve essere dotata di limitatore di coppia o ruota libera. L'impiego delle trasmissioni cardaniche, dei limitatori di coppia e ruota libera a catalogo è previsto per velocità non superiori a 1000 min⁻¹.

Verificare che l'albero cardanico possa compiere tutte le articolazioni previste senza interferire con il trattore o con la macchina. Il contatto con parti del trattore, ganci o perni di traino, attacchi a tre punti, danneggia la protezione dell'albero cardanico. Non utilizzare trattori, o sistemi di collegamento alla macchina che interferiscano con l'albero cardanico durante le sue articolazioni. Non utilizzare adattatori o componenti non previsti dal costruttore della macchina.

POTENZA NOMINALE P_n e COPPIA NOMINALE M_n

	540 min ⁻¹			1000 min ⁻¹		
	kW	P _n CV-HP-PS	M _n N-m	kW	P _n CV-HP-PS	M _n N-m
G1	12	16	210	18	25	172
G2	15	21	270	23	31	220
G3	26	35	460	40	55	380
G4	26	35	460	40	55	380
G5	35	47	620	54	74	520
G7	47	64	830	74	100	710
G8	61	83	1080	96	130	917

5 Tutte le parti in rotazioni devono essere protette. Le protezioni del trattore e della macchina devono costituire un sistema integrato con la protezione della trasmissione cardanica.

6 Prima di iniziare il lavoro verificare che tutte le protezioni della trasmissione cardanica, del trattore e della macchina operatrice siano presenti ed efficienti. Eventuali componenti danneggiati o mancanti devono essere sostituiti con ricambi originali ed installati correttamente prima di utilizzare la trasmissione.

7 Spegner il motore, togliere le chiavi dal quadro comandi del trattore e verificare che tutte le parti in rotazione si siano arrestate prima di avvicinarsi alla macchina operatrice o compiere operazioni di manutenzione.

8 Non avvicinarsi alla zona di lavoro o a componenti in rotazione. Evitare abiti di lavoro con cinghie, lembi o parti che possano costituire aggancio. Il contatto con componenti in rotazione può provocare incidenti anche mortali.

9 Non utilizzare la trasmissione cardanica come appoggio, o come predellino.

10 I tubi telescopici devono sovrapporsi per almeno 1/2 della loro lunghezza in normali condizioni di lavoro e devono sovrapporsi per almeno 1/3 della loro lunghezza in ogni condizione di lavoro. Anche quando la trasmissione non è in rotazione, i tubi telescopici devono mantenere una sovrapposizione adeguata per evitare impuntamenti.

11 Utilizzare le MACCHINE STAZIONARIE (pompe, sollevatori, generatori, essiccatoi, ecc.) soltanto se sono agganciate al trattore. Frenare il trattore, se necessario mediante ceppi sotto le ruote. Il trattore deve essere agganciato alla macchina e posizionato in modo che gli angoli dei giunti siano contenuti ed uguali tra loro.

12 GIUNTI CARDANICI SEMPLICI
Lavorare con angoli contenuti ed uguali $\alpha_1 = \alpha_2$.

Per brevi periodi (sterzate) si raccomanda di non superare angoli di 45°. Disinserire la presa di moto se gli angoli sono troppo grandi o diseguali.

13 GIUNTI OMOCINETICI
Si raccomanda di utilizzare il giunto omocinetico normalmente allineato o con piccoli angoli di snodo. Per brevi periodi (sterzate) gli angoli possono essere ampi ma non devono superare 50°, 70° (Giunto Omocinetico 652) o 80° a seconda del tipo di giunto omocinetico. Qualora la trasmissione comprenda un giunto omocinetico lato trattore ed un giunto cardanico semplice lato macchina si raccomanda di non superare angoli di lavoro in continuo del giunto semplice pari a 16° a 540 min⁻¹ e 9° a 1000 min⁻¹ per evitare irregolarità di moto.

- 1**
- 14** Illuminare la zona di lavoro della trasmissione durante le fasi di installazione e di utilizzo notturno o in caso di scarsa visibilità.
- 15** Le frizioni possono raggiungere elevate temperature. **Non toccare!** Per evitare rischi di incendio, mantenere la zona adiacente la frizione pulita da materiale infiammabile ed evitare slittamenti prolungati.

INSTALLAZIONE

- 16** Tutte le operazioni di manutenzione e riparazione devono essere eseguite con idonee attrezzature antinfortunistiche.
- 17** Il trattore stampigliato sulla protezione indica il lato trattore della trasmissione. L'eventuale limitatore di coppia o ruota libera deve essere sempre montato sul lato della macchina operatrice.
- 18** Prima di iniziare il lavoro assicurarsi che la trasmissione cardanica sia correttamente fissata al trattore ed alla macchina.
Controllare il serraggio di eventuali bulloni di fissaggio.
- 19** Fissare le catene di ritegno della protezione. Le migliori condizioni di funzionamento si hanno con la catena in posizione radiale rispetto alla trasmissione. Regolare la lunghezza delle catene in modo che permettano l'articolazione della trasmissione in ogni condizione di lavoro, di trasporto e di manovra. Evitare che le catene si attorciglino attorno alla trasmissione per eccessiva lunghezza.
- 20** Se la lunghezza della catena non è stata regolata correttamente e la tensione diviene eccessiva, ad esempio durante le manovre della macchina, il gancio ad "S" di collegamento si apre e la catena si separa dalla protezione.
In questo caso, è necessario sostituire la catena.
Il gancio ad "S" della nuova catena deve essere infilato nell'occhiello dell'imbuto base e deve essere chiuso, per evitare che si sfilì, mantenendo la sua rotondità.
- 21** Se la lunghezza della catena con dispositivo di separazione dall'imbuto base non è stata regolata correttamente e la tensione diviene eccessiva, ad esempio durante le manovre della macchina, il gancio a molla si stacca dall'anello di fissaggio e la catena si separa dalla protezione.
In questo caso, la catena può essere riagganciata facilmente come illustrato nella seguente procedura.
- 22** Aprire l'anello di fissaggio svitando la vite e spostando la piastrina.
- 23** Inserire la catena nell'anello di fissaggio e riposizionare la piastrina.
- 24** Chiudere la piastrina mediante la vite.
- 25** Non utilizzare le catene per trasportare o sostenere la trasmissione cardanica al termine del lavoro. Usare un apposito supporto.
- 26** Pulire ed ingrassare la presa di forza del trattore e della macchina operatrice per agevolare la installazione della trasmissione cardanica.
- 27** Trasportare la trasmissione mantenendola orizzontale per evitare che lo sfilamento possa provocare incidenti o danneggiare la protezione. In funzione del peso della trasmissione utilizzare adeguati mezzi di trasporto.

28 PULSANTE

Spingere il pulsante ed infilare il mozzo della forcella sulla presa di forza in modo che il pulsante scatti nella gola. Verificare che il pulsante ritorni nella posizione iniziale dopo il fissaggio alla presa di forza.

29 COLLARE A SFERE

Allineare la forcella sulla presa di moto. Muovere il collare nella posizione di rilascio. Fare scorrere la forcella completamente sulla presa di moto. Lasciare il collare e tirare indietro la forcella finché le sfere scattano nella gola della presa di moto ed il collare torna nella sua posizione iniziale. Verificare il corretto fissaggio della forcella sulla presa di forza.

30 COLLARE A SFERE AUTOMATICO

Tirare il collare finché rimane bloccato nella posizione arretrata. Far scorrere la forcella sulla presa di moto finché il collare scatta nella posizione iniziale. Verificare il corretto fissaggio della forcella sulla presa di forza.

31 BULLONE CONICO

Infilare il mozzo della forcella sulla presa di forza ed inserire il perno in modo che il profilo conico aderisca alla gola della presa di moto.

Coppia di serraggio consigliata:

- 150 Nm (110 ft lbs) per profili 1 3/8" Z6 o Z21.

- 220 Nm (160 ft lbs) per profili 1 3/4" Z6 o Z20.

Non sostituire con un bullone normale, utilizzare un bullone conico Bondioli & Pavesi.

32 BULLONE DI STRINGIMENTO

Infilare il mozzo della forcella sulla presa di forza ed inserire il bullone.

Coppia di serraggio consigliata: - 90 Nm (65 ft lbs) per bulloni M12;

- 140 Nm (100 ft lbs) per bulloni M14.

33 Utilizzare soltanto bulloni di dimensione e classe indicati dal manuale della macchina. Scegliere la lunghezza del bullone in modo di minimizzare le sua sporgenza.

LUBRIFICAZIONE

34 Tutte le operazioni di manutenzione e riparazione devono essere eseguite con idonee attrezzature antinfortunistiche.

35 Sostituire le parti usurate o danneggiate con ricambi originali Bondioli & Pavesi. Non modificare o manomettere alcun componente della trasmissione, per operazioni non previste dal libretto di uso e manutenzione rivolgersi al rivenditore Bondioli & Pavesi.

36 LUBRIFICAZIONE DEGLI ELEMENTI TELESCOPICI

Separare le due parti della trasmissione ed ingrassare manualmente gli elementi telescopici se non è previsto un ingrassatore per questo scopo.

37 Verificare l'efficienza e lubrificare ogni componente prima di utilizzare la trasmissione. Pulire e ingrassare la trasmissione al termine dell'utilizzo stagionale. Lubrificare i componenti secondo lo schema illustrato, gli intervalli di lubrificazione sono espressi in ore.

Le quantità di grasso indicate nel manuale sono consigliate per un intervallo di 50 ore. **Applicazioni particolarmente severe in ambiente aggressivo possono richiedere lubrificazioni più frequenti di 50 ore.**

Quantità indicate in grammi (g). 1 oncia (oz.) = 28.3 g (grammi).

Pompare il grasso nelle crociere finché esce dai cuscinetti.

Pompare il grasso in modo progressivo e non impulsivo.

Si raccomanda di utilizzare grasso NLGI grado 2.

Al termine dell'utilizzo stagionale, si consiglia di togliere il grasso eventualmente accumulatosi all'interno della protezione del giunto omocinetico.

38 LUBRIFICAZIONE DEL GIUNTO OMOCINETICO 80°

Allineare i fori della fascia di protezione con gli ingrassatori delle crociere e del corpo centrale del giunto omocinetico. Il grasso pompato nel corpo dell'omocinetico lubrifica anche l'anello di supporto della fascia di protezione attraverso un canale interno. Si raccomanda di pompare ogni 50 ore almeno una quantità di grasso pari a quella indicata nella tabella del punto 37.

LIMITATORI DI COPPIA E RUOTA LIBERA

39 RA - RUOTA LIBERA.

Elimina i ritorni di potenza dalla macchina al trattore durante le fasi di decelerazione o di arresto della presa di forza.

 Non avvicinarsi alla macchina finché tutti i componenti non si sono arrestati. Lubrificare ogni 50 ore di lavoro e dopo ogni periodo di inattività.

40 SA - LN LIMITATORE DI COPPIA A NOTTOLINI.

Interrompe la trasmissione di potenza quando la coppia supera il valore di taratura.

Disinnestare prontamente la presa di moto quando si avverte il rumore dovuto allo scattare dei nottolini.

Lubrificare ogni 50 ore di lavoro e dopo ogni periodo di inattività.

41 LB - LIMITATORE DI COPPIA A BULLONE.

Agisce interrompendo la trasmissione di potenza qualora la coppia trasmessa superi il valore corrispondente alla sua taratura.

Per ripristinare la trasmissione, è necessario sostituire la vite tranciata con una di uguale diametro, classe e lunghezza.

Lubrificare i limitatori LB dotati di ingrassatore almeno una volta a stagione e dopo ogni periodo di inattività.

42 LR - LIMITATORE DI COPPIA AUTOMATICO.

Interrompe la trasmissione di potenza quando si verifica un picco di coppia superiore al valore di taratura. Durante l'intervento del dispositivo, la trasmissione di potenza è interrotta ma può riprendere automaticamente azionando la trasmissione a bassa velocità dopo aver rimosso l'ingolfamento.

Il dispositivo è lubrificato al montaggio e non necessita di periodica lubrificazione.

43 GE - GIUNTO ELASTICO

Assorbe i picchi di coppia e smorza le vibrazioni ed i carichi alternati. Non è richiesta manutenzione periodica.

LIMITATORI DI COPPIA A DISCHI DI ATTRITO

Al momento della installazione del dispositivo o dopo un lungo periodo di non utilizzo, verificare l'efficienza dei dischi di attrito:

- rilasciare le molle
- ruotare la frizione tenendo ferma la presa di forza su cui è montata
- ripristinare la compressione delle molle al valore originario. Al termine dell'utilizzo stagionale, scaricare le molle e mantenere il dispositivo all'asciutto. Prima del riutilizzo verificare l'efficienza dei dischi di attrito e ripristinare la compres-

sione delle molle al valore originale. In caso di surriscaldamento del dispositivo dovuto a frequenti e prolungati slittamenti, consultare il rivenditore della macchina o il rivenditore Bondioli & Pavesi.

44 FV - LIMITATORE DI COPPIA A DISCHI DI ATTRITO.

Lo slittamento dei dischi di attrito limita il valore della coppia trasmessa. Picchi di coppia e sovraccarichi di breve durata vengono eliminati. E' utilizzabile sia come limitatore di coppia sia come dispositivo di avviamento per macchine a forte inerzia. La taratura è regolabile registrando l'altezza di lavoro delle molle. Nella frizione FV i dischi metallici e di attrito sono esposti.

45 La taratura dei limitatori di coppia a dischi di attrito FV varia con l'altezza h delle molle. Per aumentare/diminuire la taratura avvitare/svitare gli otto dadi 1/4 di giro e verificare il corretto funzionamento. Ripetere l'operazione se necessario. Evitare l'eccessivo serraggio dei bulloni, il funzionamento del dispositivo può essere compromesso.

46 FT - LIMITATORE DI COPPIA A DISCHI DI ATTRITO.

Lo slittamento dei dischi di attrito limita il valore della coppia trasmessa. Picchi di coppia e sovraccarichi di breve durata vengono eliminati. E' utilizzabile sia come limitatore di coppia sia come dispositivo di avviamento per macchine a forte inerzia. La frizione FT ha una banda metallica attorno alla sua circonferenza. La compressione della molla è corretta quando risulta in aderenza alla fascia metallica. Questa condizione può essere ottenuta serrando i bulloni finché la molla blocca la fascia e poi svitando il dado di 1/4 di giro. Evitare l'eccessivo serraggio dei bulloni, il funzionamento del dispositivo può essere compromesso.

47 Se nella forcella a flangia sono presenti quattro grani con esagono incassato oltre agli otto bulloni, la frizione è dotata di Sistema di Rilascio. La pressione della molla è ridotta al minimo quando i quattro grani sono avvitati nella flangia. Vedere il foglio istruzioni che viene allegato alle frizioni dotate di Sistema di Rilascio. Il Sistema di Rilascio consente di verificare le condizioni dei dischi di attrito e di ridurre al minimo la spinta delle molle sui dischi di attrito durante i periodi di non utilizzo.

 Le frizioni dotate di Sistema di Rilascio vengono fornite complete di libretto di uso e manutenzione, leggere il libretto per un uso corretto del Sistema di Rilascio.

48 FFV - LIMITATORE DI COPPIA A DISCHI DI ATTRITO

Lo slittamento dei dischi di attrito limita il valore della coppia trasmessa. Picchi di coppia e sovraccarichi di breve durata vengono eliminati. E' utilizzabile sia come limitatore di coppia sia come dispositivo di avviamento per macchine a forte inerzia. La taratura è regolabile registrando l'altezza di lavoro delle molle. Nella frizione FFV i dischi metallici e di attrito sono esposti.

49 La taratura dei limitatori di coppia a dischi di attrito FFV varia con l'altezza h delle molle. Per aumentare/diminuire la taratura avvitare/svitare gli otto dadi 1/4 di giro e verificare il corretto funzionamento. Ripetere l'operazione se necessario. Evitare l'eccessivo serraggio dei bulloni, il funzionamento del dispositivo può essere compromesso.

50 FNT - FNV - FFNV**LIMITATORE DI COPPIA A DISCHI DI ATTRITO CON RUOTA LIBERA**

Unisce alle caratteristiche funzionali del limitatore a dischi di attrito, quelle della ruota libera.

E' impiegato su macchine a forte massa rotante.

 Non avvicinarsi alla macchina finché tutti i componenti non si sono arrestati. Lubrificare ogni 50 ore di lavoro e dopo ogni periodo di inattività.

51 Le frizioni possono raggiungere elevate temperature. **Non toccare!** Per evitare rischi di incendio, mantenere la zona adiacente la frizione pulita da materiale infiammabile ed evitare slittamenti prolungati.

SMONTAGGIO DELLA PROTEZIONE

52 Svitare le viti di fissaggio.

53 Sfilare l'imbuto base con il tubo.

54 Togliere la fascia ondulata ed estrarre la ghiera di supporto.

MONTAGGIO DELLA PROTEZIONE

55 Ingrassare la sede della ghiera di supporto sulle forcelle interne.

56 Montare la ghiera di supporto nella gola con il perno di riferimento rivolto verso il tubo di trasmissione.

57 Montare la fascia ondulata infilando il perno di riferimento della ghiera nell'apposito foro della fascia.

58 Montare l'imbuto base con il tubo infilando il perno di riferimento e l'ingrassatore della ghiera negli appositi fori dell'imbuto.

59 Avvitare le viti di fissaggio.
E' sconsigliato l'uso di avvitatori.

SMONTAGGIO DELLA PROTEZIONE PER GIUNTI OMOCINETICI

60 Svitare le viti della fascia di protezione.

61 Svitare le viti dell'imbuto base.

62 Sfilare l'imbuto base con il tubo.

63 Sfilare la fascia di protezione.

64 Sganciare la molla di ritegno, lasciandola inserita in uno dei due fori della ghiera, per evitare di perderla.

65 Allargare le ghiera di supporto e estrarle dalle sedi.

- 66** Ingrassare le sedi ed installare le ghiera di supporto della protezione. Posizionare la ghiera sulla forcella interna con il perno di riferimento rivolto verso il tubo di trasmissione.
- 67** Posizionare la ghiera di supporto sul giunto omocinetico con le borchie rivolte verso la forcella interna. La ghiera è dotata di ingrassatore che è utilizzato solo per giunti omocinetici 50°. Non considerare l'ingrassatore della ghiera grande per la protezione di giunti 80°.
- 68** Agganziare la molla di ritegno ai due lembi della ghiera di supporto.
- 69** Infilare la fascia di protezione allineando i fori radiali con le borchie della ghiera di supporto ed il foro sul fondo con il perno di riferimento della ghiera piccola. L'ingrassatore della ghiera deve essere allineato con i fori sulla fascia di protezione.
- 70** Verificare che i fori radiali della fascia di protezione siano allineati con i fori ricavati nelle borchie della ghiera di supporto e che il perno di riferimento sia infilato. Avvitare le 6 viti flangiate della fascia di protezione. E' sconsigliato l'uso di avvitatori.
- 71** Montare l'imbuto base con il tubo infilando il perno di riferimento della ghiera nel foro ricavato sull'imbuto base. L'ingrassatore della ghiera risulta nel foro dell'imbuto base.
- 72** Avvitare le 3 viti di fissaggio della fascia di protezione. E' sconsigliato l'uso di avvitatori.

COME ACCORCIARE L'ALBERO CARDANICO

Bondioli & Pavesi consiglia di non modificare i propri prodotti e in ogni caso raccomanda di contattare il proprio rivenditore della macchina o un centro assistenza qualificato. Se è necessario accorciare la trasmissione seguire la seguente procedura.

- 73** Smontare la protezione.
- 74** Accorciare i tubi di trasmissione alla lunghezza necessaria. I tubi telescopici devono sovrapporsi per almeno 1/2 della loro lunghezza in normali condizioni di lavoro e devono sovrapporsi per almeno 1/3 della loro lunghezza in ogni condizione di lavoro. Anche quando la trasmissione non è in rotazione, i tubi telescopici devono mantenere una sovrapposizione adeguata per evitare impuntamenti.
- 75** Sbavare **accuratamente** le estremità dei tubi con una lima e pulire i tubi dai trucioli.
- 76** Tagliare i tubi di protezione uno alla volta della stessa lunghezza asportata dai tubi di trasmissione.
- 77** Ingrassare il tubo interno di trasmissione e rimontare la protezione.
- 78** Verificare la lunghezza della trasmissione nelle condizioni di allungamento minimo e massimo sulla macchina.

79 USURA BRACCI FORCELLE
ECCESSIVI ANGOLI DI LAVORO

- Ridurre l'angolo di lavoro.
- Disinserire la presa di moto nelle manovre in cui gli angoli dei giunti superino i 45°.

80 DEFORMAZIONE DELLE FORCELLE
ECCESSIVI PICCHI DI COPPIA

- Evitare i sovraccarichi e gli innesti sotto carico della presa di forza.
- Verificare la efficienza del limitatore di coppia.

81 ROTTURA PERNI CROCIERA
ECCESSIVI PICCHI DI COPPIA

- Evitare i sovraccarichi e gli innesti sotto carico della presa di forza.
- Verificare la efficienza del limitatore di coppia.

82 USURA PRECOCE DEI PERNI CROCIERA
ECCESSIVA POTENZA DI LAVORO

- *Non superare le condizioni di velocità e potenza stabilite nel manuale di uso della macchina.*

LUBRIFICAZIONE INSUFFICIENTE

- Seguire le istruzioni al punto 37.

83 SFILAMENTO DEI TUBI TELESCOPICI
ECCESSIVO ALLUNGAMENTO DELLA TRASMISSIONE

- Evitare le condizioni di estremo allungamento della trasmissione cardanica.
- Per macchine stazionarie: posizionare il trattore rispetto alla macchina in modo che gli elementi telescopici siano sovrapposti come illustrato al punto 10.

84 DEFORMAZIONE DEGLI ELEMENTI TELESCOPICI
ECCESSIVO PICCO DI COPPIA

- Evitare i sovraccarichi e gli innesti sotto carico della presa di forza
- Verificare la efficienza del limitatore di coppia.
- Verificare che la trasmissione non venga a contatto con le parti del trattore o della macchina durante le manovre.

85 PRECOCE USURA DEI TUBI TELESCOPICI
LUBRIFICAZIONE INSUFFICIENTE

- Seguire le istruzioni del capitolo Lubrificazione

SOVRAPPOSIZIONE INSUFFICIENTE DEI TUBI

- Vedere istruzioni al punto 10.

86 PRECOCE USURA DELLE GHIERE DI PROTEZIONE
LUBRIFICAZIONE INSUFFICIENTE

- Seguire le istruzioni al punto 37.

CATENA DI RITEGNO NON FISSATA CORRETTAMENTE

- Vedere istruzioni al punto 19.

87 Le parti in plastica delle trasmissioni cardaniche Bondioli & Pavesi sono tutte completamente riciclabili. Per un mondo più pulito, al momento della loro sostituzione devono essere raccolte in modo adeguato.

安全ラベル

1 保護パイブラベルコード 399141000 保護パイブラベルコード 399JAP001

操作にあたる時は安全ラベルに記載されている注意書きを遵守し、保護を終始効果的に守る必要があります。

カルダン伝動装置に関する事故の大半は、保護パイプが不足していたり動作不良を起こしたりした場合に発生しています。

輸出上の事由により、399CEE051 のラベルとともに表示されていることがありますが、規格適合のために必要とされるものではありません 

2 保護パイブラベルコード 399CEE051

カルダン伝動装置が稼働中は、作業領域内に入らないでください。

接触すると、重大事故を起こす危険性があります。ベルト、裾などの引っかかりそうな物は身に付けしないでください。

作業を開始する前に、伝動装置、トラクター及び作業機械全ての保護パイプが所定の場所に取り付けられていること、また正常に作動することを確認してください。パーツが破損をきたしていたり不足していたりする場合は交換し、使用を開始する前に正しく取り付けてください。

機械に近づく時やメンテナンス作業を行う時は、事前にエンジンを止め、キーを抜き取ってください。

使用を開始する前に、本使用説明書と機械操作説明書をよくお読みください。

こちらに記載されている諸事項は、あなた自身の安全に関わる大切なことです。

3 伝動装置の保護パイブラベルコード 399143000 - 危険!

作業範囲内または回転部分には近づかないでください。

ベルト、裾などの引っかかりそうな物は身に付けしないでください。

回転部分に接触すると、死亡事故が発生する恐れがあります。

保護パイプが不足している場合は、絶対に使用しないでください。

保護パイプが取り付けられていない状態で伝動装置を使用しないでください。保護が全て取り付けられ、かつ機能が効果的である時のみ作業を開始してください。

カルダン伝動装置を使用する前に、不足部や破損部は修理または交換してください。

安全性及び使用状態

4 機械ならびにカルダン伝動装置を使用する際、使用説明書の中に記載されているカルダン伝動装置の速度と馬力制限は絶対に超えないようにしてください。負荷が過剰にかかったり、パワーテイクオフ (PTO) クラッチに無理な負荷がかかったりしないよう注意してください。トルクリミッターとフリーホイールは、伝動装置の機械側にセットしてください。

機械を使用する際は、純正のカルダン伝動装置を使用し、長さ及び幅そして装置また保護ともの確かなものを用いてください。

カルダン伝動装置及びトルクリミッターそしてフリーホイールは、目的とする正しい使用方法を守ってください。

カルダン伝動装置にトルクリミッターまたはフリーホイールが装備されている必要があるかどうか、機械操作説明書で確認してください。標準規格のカルダン装置及びトルクリミッターそしてフリーホイールの使用には、規定速度の 1000 min⁻¹ を超えないようにしてください。

カルダン軸が所定の動きを行う間、一貫してトラクターや機械に干渉していないことを確認してください。トラクターやフックまた牽引ピンそして 3 点ヒッチとの接触が起こった場合、カルダン軸の保護に損傷をきたします。カルダン軸が動きを行う間、干渉を起こす危険性のあるトラクターまたは機械への接続システムは使用しないでください。アダプタや部品は、機械製造元から提供されているもの以外使用しないでください。

	540 min ⁻¹			1000 min ⁻¹		
	kW	Pn CV-HP-PS	Mn N·m	kW	Pn CV-HP-PS	Mn N·m
G1	12	16	210	18	25	172
G2	15	21	270	23	31	220
G3	26	35	460	40	55	380
G4	26	35	460	40	55	380
G5	35	47	620	54	74	520
G7	47	64	830	74	100	710
G8	61	83	1080	96	130	917

5 全ての回転部分には、必ず保護が施されている必要があります。
トラクター及び機械の保護とカルダン伝動装置の保護とが全てそろって、統合安全システムを構成することになります。

6 作業を開始する前に、カルダン伝動装置及びトラクターそして作業機械の保護が全てしっかり取り付けられ、かつ機能が効果的であることを確認してください。
パーツが破損をきたしていたり不足していたりする場合は純正スペアパーツと交換し、使用を開始する前に正しく取り付けてください。

7 作業機械に近づく時やメンテナンス作業を行う時は、まずエンジンを止め、操作パネルからキーを抜き取った後、回転部分が全て停止していることを確認してください。

8 作業範囲内または回転部分には近づかないでください。
ベルト、裾などの引っかかりそうな作業着は避けてください。回転部分に接触すると、死亡事故が発生する恐れがあります。

9 カルダン伝動装置に寄りかかったり、踏み台として利用したりしないでください。

10 伸縮型パイプは、通常作業の時長さが最低 1/2 は重なり合っている必要があります。また、いずれにしてもあらゆる作業状況下で長さが最低 1/3 は重なり合っている必要があります。

なお、操作中伝動装置が稼動していない時にも、伸縮パイプのノッキングを防ぐため、適度の重なり合いを保つようにしてスライドがスムーズに行われる状態にしておきます。

11 トラクターに連結する場合に限り、据付固定機械（ポンプ及びリフトまたジェネレーター、乾燥機など）を利用してください。

必要に応じてホイールの下にブレーキブロックを入れてトラクターにブレーキをかけます。トラクターは機械に連結しますが、この時ジョイントの角度がそれぞれ最小かつ均等になるよう配置します。

12 カルダンジョイント
作業時、ジョイント角が最小かつ均等に $\alpha_1 = \alpha_2$ となるようにします。
ターン時またはその他短時間操作中、推奨最大ジョイント角は 45° です。
角度が大きすぎたり、均等に保たれない場合は、PTO の連結を外してください。

13 一定速度ジョイント
一定速度ジョイントは通常作業時、一線上にそろった状態またはジョイント角が最小に保たれている状態が最適です。ターン時またはその他短時間操作中、推奨最大ジョイント角は一定速度ジョイントのタイプにもよりますが 50° または 70°（一定速度ジョイント 652 の場合）または 80° であり、それ以上にならないようにします。伝動装置のトラクター側に一定速度ジョイントが装備され、機械側にシングルカルダンジョイントが取り付けられている場合、シングルカルダンジョイントの推奨最大ジョイント角は作業速度 540 min⁻¹ で 16°、1000 min⁻¹ で 9° を継続的に超えないものとし、動きに不備が起らないようにします。

- 14** 設置の時や夜間作業、また視界がはっきりしない場合は、作業範囲を照明してください。
- 15** 摩擦クラッチは使用中、非常に高温になることがあります。**触れないでください!**
また、火災の危険性を避けるため、摩擦クラッチの周囲には可燃性のものを置かないよう注意し、長時間にわたってスリップしないようにします。

取り付け

- 16** メンテナンス作業及び修理作業の一切を行うときは、災害防止のため適した安全装具が必要です。
- 17** 保護に印がついているトラクターは、伝動装置のトラクター側を示しています。トルクリミッターまたはフリーホイールが必要な場合は、必ず常に作業機械側に取り付けるようにします。
- 18** 作業を開始する前に、カルダン伝動装置がトラクターと機械に正しく取り付けられていることを確認して下さい。
固定ネジが全てしっかり締まっているかどうか、点検してください。
- 19** 保護の抑制チェーンを取り付けます。チェーンは、伝動装置に対してほとんど垂直位置に配置されていることが最適機能を得るための条件となります。あらゆる動作状況下で、また移動や運転操作といった一切を行う間、伝動装置が無理のない動きができるようチェーンの長さを調節します。チェーンに余分なたるみが出て、伝動装置に絡みつかないよう注意してください。
- 20** チェーンの長さ調節が正しく行なわれずきつく張り過ぎている場合、機械の運転操作中などに S 字型フックがロックリングから外れてチェーンが保護から外れてしまうこととなります。
この場合はチェーンの交換が必要となります。
新しいチェーンの S 字型フックは円錐状基盤のアイレットに差し込み、この円型形状を守りながら抜け落ちないようにするためしっかり閉じておきます。
- 21** 円錐状基盤から分離するためのデバイスを備えたチェーンの長さ調節が正しく行なわれず、機械の運転操作中などに張りが過剰にきつくなってきた場合、スプリングフックがロックリングから外れ、チェーンが保護から外れてしまうこととなります。
この場合は次のような手順でチェーンは簡単にかけ直すことができます。
- 22** ネジを外してプレートを動かし、リテーニングリングを開きます。
- 23** ロックリングにチェーンを差し込み、プレートを元の位置にセットし直します。
- 24** プレートをネジで締めます。
- 25** 安全チェーンは、予備に用いていたカルダン伝動装置の移動やサポート用に使わないでください。必ず所定のサポートを使用してください。
- 26** カルダン伝動装置の取り付けをスムーズに行うことができるようにするため、先にトラクターと作業機械の PTO をきれいに拭き、グリースを塗布して置きます。
- 27** 伝動装置を移動させる時は、水平に保つようにして予期しない抜け落ち事故や保護の破損が起らないようにします。重量のある伝動装置を移動させる時は、適切な手段を用いてください。

プッシュピン

ピンを押し、PTO シャフト上でフォークをスライドさせて、ピンが PTO の溝にカチッとハマり込むようにします。PTO シャフトに取り付けた後、ピンが元の位置に戻っていることを確認してください。

ボールカラー

PTO 上でフォークの位置をそろえます。カラーをオープン位置にスライドさせてください。フォークを PTO スプラインシャフト上でスライドさせます。カラーを解放し、PTO の溝にボールがカチッとハマり込みカラーが元の位置(クローズ)に戻るところまでフォークを押し引きかけます。カラーが元の位置(クローズ)に戻り、フォークがシャフトに正しく取り付けられていることを確認してください。

自動ボールカラー

カラーをスライドさせ、ロックするところまで後方に引きまします。フォークを PTO スプラインシャフト上でスライドさせ、カラーが元の位置にカチッとハマり込むようにします。カラーが元の位置(クローズ)に戻り、フォークがシャフトに正しく取り付けられていることを確認してください。

テーパピン

フォークを PTO 上でスライドさせ、ピンの先が細くなった部分がシャフトの溝にぴったり合うように挿入します。

推奨締め付けトルク:

- 3/8" Z6 または Z21 スプラインには 150Nm (110ft lbs)

- 3/4" Z6 または Z20 スプラインには 220Nm (160 ft lbs)

交換の場合は普通のテーパピンではなく、Bondioli & Pavesi 製のもののみを使用してください。

クランプボルト

フォークを PTO 上でスライドさせ、ボルトを挿入してください。

推奨締め付けトルク:

- ボルト M12 には 90 Nm (65ft lbs)

- ボルト M14 には 140 Nm (100 ft lbs)

機械操作説明書の中で指定されたサイズ及び等級のボルトのみを使用してください。ボルトの長さは、突起を最小限に抑えるように選んでください。

グリースの塗布

メンテナンス作業及び修理作業の一切を行うときは、災害防止のため適した安全装具が必要です。

パーツが磨耗または破損をきたしていたりする場合は、Bondioli & Pavesi 製の純正パーツと交換してください。伝動装置のコンポーネントパーツの一切は、改変・改造しないでください。使用とメンテナンスの説明書に掲載されていない作業については、Bondioli & Pavesi 社の販売業者までお問い合わせください。

伸縮パイプのグリース塗布

グリースニップルが装備されていない場合は、マニュアル操作で伝動装置を半々に分離し、伸縮部にグリース塗布してください。

伝動装置を使用する前に、各パーツの機能に問題がないことを確認の上、潤滑を行ってください。季節毎の使用後に伝動装置を掃除し、グリースを塗布してください。図に従って、決められた間隔(時間表示)でパーツを潤滑してください。マニュアルに表示されたグリースの量は、50時間毎に潤滑する場合の推奨量です。特に過酷な環境で使用する場合は、50時間毎よりも頻繁な潤滑が必要となることがあります。

量はグラム表示(g)です。1 オンス(oz.) = 28.3 g (グラム)。
 グリースがベアリングから出てくるまで交差箇所内にグリースを注入してください。
 グリースは急激に注入せずに、少しずつ注入するようにしてください。
 推奨グリースは、NLGIグレード2です。
 季節毎の使用後に、等速ジョイントのプロテクター内部にグリースがたまっている場合は除去してください。

38 80°等速ジョイントの潤滑
 プロテクターの穴を、交差箇所と等速ジョイント本体の給油器の位置に合わせてます。等速ジョイント本体内部へ送り込まれたグリースが、内部の溝を通過してプロテクションの支持リングも同時に潤滑します。少なくとも50時間毎に、表の37番に指示された量のグリースを注入してください。

トルクリミッター及びフリーホイール

39 RA - フリーホイール
 このデバイスは、PTO が減速中または停止する間、慣性による負荷が機械からトラクターに伝わるのを防ぎます。

 コンポーネントの全てが完全に停止するまで、機械には近づかないでください。作業時間 50 時間毎に加え、運転休止期間後は常に潤滑を行ってください。

40 SA - LN ラチェットトルクリミッター
 このデバイスは、トルクが動力規定値を超えた場合に動力伝動を遮ります。ラチェットの音が聞こえた時は直ちに PTO を外してください。作業時間 50 時間毎に加え、運転休止期間後は常に潤滑を行ってください。

41 LB - シェアボルトトルクリミッター
 このデバイスは、トルクが動力規定値を超えた場合にボルトに分配させて動力伝動を遮ります。伝動を回復させる場合は、シェアボルトを元々装備されていたものと同じ径・長さそして等級のものと同様に交換してください。グリースニップルの装備された LB リミッターの潤滑は、シーズン中最低一度は行い、運転休止期間後は常に潤滑を行ってください。

42 LR - 自動トルクリミッター
 このデバイスは、トルクが動力規定値を超えた場合に動力伝動を遮ります。このデバイスが自動的に再連結されるようにするためには、PTO を減速するかまたは停止させます。デバイスはアセンブリの時に潤滑されており、定期的に潤滑を行う必要はありません。

43 GE - 緩衝クラッチ
 負荷と振動の衝撃を緩和し、交番荷重及び繰り返し荷重の伝動がスムーズに行われるようにします。このデバイスは、定期的メンテナンスを要しません。

摩擦トルクリミッター

本デバイスは取り付け後またはある一定期間保管の後、摩擦プレートの機能状態について以下の点検を行ってください：

- ・スプリングを解放する・取り付けられている PTO を止めてクラッチを回転させる・スプリング圧を元の値にまで回復させる。使用の後シーズンの終わりには、スプリングを取り外しクラッチを乾燥した場所に保管します。再び使用する前に摩擦プレートの機能状態を確認し、スプリング圧を元の値にまで回復させます。スリップが頻発したり長時間にわたって起こることに起因してデバイスが過熱する場合は、機械の販売業者または Bondioli & Pavesi 社の販売業者までお問い合わせください。

44 FV - 摩擦トルクリミッター

機械に伝動されるトルクは、クラッチプレートが相互関係でスリップすることにより制限されます。

トルクピークや短時間の間に負荷が過剰にかかるようなことは、クラッチが装備され調節が正しく行なわれている場合は制限されます。

このデバイスは、トルクの過剰負荷リミッターとしても、高慣性負荷による機械始動補助デバイスとしても使うことができます。

トルクのセッティングは、スプリングの作業高を調節することで加減することができます。

FV クラッチでは、メタルディスクと摩擦プレートのエッジは表出しています。

45 FV 摩擦トルクリミッターのセッティングは、スプリングの高さ "h" を加減して調節することができます。トルクのセッティングを増減させる時は、ナット 8 本を 1/4 回転分締め付けたり緩めたりして機能が正しい状態になっているどうかを確認します。必要に応じて、この作業を繰り返してください。ボルトをきつく締めすぎないように注意してください。装置の機能に障害をきたす恐れがあります。

46 FT - 摩擦トルクリミッター
機械に伝動されるトルクは、クラッチプレートが相互関係でスリップすることにより制限されます。トルクピークや短時間の間に負荷が過剰にかかるようなことは、クラッチが装備され調節が正しく行なわれている場合は制限されます。

このデバイスは、トルクの過剰負荷リミッターとしても、高慣性負荷による機械始動補助デバイスとしても使うことができます。FT クラッチには周りにメタルの帯状部分が施されています。このメタルの帯状部がスプリングとかすかに接触する程度の位置の時、正しいスプリング圧が得られます。正しいスプリング圧が得られるようスプリングが帯状メタル部を固定するところまでボルトを締め、それからナットを 1/4 回転ずつ緩めながら調節していきます。ボルトをきつく締めすぎないように注意してください。装置の機能に障害をきたす恐れがあります。

47 フランジフォーク内にボルト 8 本の他に六角ソケットグラブスクリュー 4 本も取り付けられている場合は、クラッチにはスプリングリリースシステムが搭載されています。このグラブスクリュー 4 本がフランジ内に留められている場合、スプリング圧は最低限に抑えられます。スプリングリリースシステム搭載のクラッチに添付された解説書をご参照ください。スプリングリリースシステムが装備されたクラッチでは、点検やメンテナンス作業がスピーディーかつ簡単。作業のために分解する必要がなく、さらに使用休止期間中はプレート上へのスプリング圧を最小限に抑えます。

 スプリングリリースシステム搭載の摩擦クラッチには、付加的使用説明シートが付属しています。スプリングリリースシステムの正しい使用方法については、この情報を参照してください。

48 FFV - 摩擦トルクリミッター
機械に伝動されるトルクは、クラッチプレートが相互関係でスリップすることにより制限されます。

トルクピークや短時間の間に負荷が過剰にかかるようなことは、クラッチが装備され調節が正しく行なわれている場合は制限されます。

このデバイスは、トルクの過剰負荷リミッターとしても、高慣性負荷による機械始動補助デバイスとしても使うことができます。

トルクのセッティングは、スプリングの作業高を調節することで加減することができます。

FV クラッチでは、メタルディスクと摩擦プレートのエッジは表出しています。

49 FV 摩擦トルクリミッターのセッティングは、スプリングの高さ "h" を加減して調節することができます。トルクのセッティングを増減させる時は、ナット 8 本を 1/4 回転分締め付けたり緩めたりして機能が正しい状態になっているどうかを確認します。必要に応じて、この作業を繰り返してください。ボルトをきつく締めすぎないように注意してください。装置の機能に障害をきたす恐れがあります。

50 FNT - FNV - FFNV**摩擦とフリーホイールの組み合わせ**

摩擦クラッチとフリーホイールの両方の機能特性を兼ね備えたクラッチです。高慣性負荷による機械に装備されています。

 コンポーネントの全てが完全に停止するまで、機械には近づかないでください。作業時間 50 時間毎に加え、運転休止期間後は常に潤滑を行ってください。

51 摩擦クラッチは使用中、非常に高温になることがあります。 **触れないでください!** また、火災の危険性を避けるため、摩擦クラッチの周囲には可燃性のものを置かないよう注意し、長時間にわたってスリップしないようにします。

保護の分解

52 固定ネジを取り外します。

53 円錐状基盤とパイプを抜き取ります。

54 波型のカバーを取り外し、サポートベアリングを抜き取ります。

保護のアセンブリ

55 内部フォーク上のベアリング取り付け所定位置にグリースを塗布します。

56 基準ピンを伝動装置のパイプ側へ向け、支持リングを溝に取り付けます。

57 波型帯を取り付けます。このとき、支持リングの基準ピンを帯の所定の穴へ差し込んでください。

58 ホース付きベース漏斗を取り付けます。このとき、基準ピンとリングの給油器を漏斗の所定の穴に差し込みます。

59 固定ネジを締め付けます。
電動スクリュードライバーの使用はお勧めしません。

一定速度ジョイント保護の分解

60 円錐状カバーのネジを取り外します。

61 円錐状基盤のネジを取り外します。

62 円錐状基盤とパイプを抜き取ります。

63 円錐状カバーをスライドさせて取り外します。

64 保持スプリングを外します。この時、サポートリングの穴 2 つのうちどちらか一方に入れたままにして紛失ないようにします。

65 カバーサポートを広げ、取り付け位置から取り出します。

- 66** まず取り付ける部分にグリースを塗布し、ジョイント保護の支持リングを取り付けます。
- 67** 一定速度ジョイント本体上にベアリングリングを取り付けますが、この時突起を内部フォークの方に向けます。リングにはグリースニップルが付いていますが、これは専ら 50° 一定速度ジョイントのために使われるものです。80° ジョイント保護のための大きな方のリングのグリースニップルは、そのままにしてください。
- 68** 保持スプリングをサポートリングの 2 つの端にかけます。
- 69** プロテクターを取り付けます。このとき、放射状に設けられた穴を支持リングのスタッドに、下の穴を小リングの基準ピンに合わせてください。リングの給油器をプロテクターの穴の位置に合わせてください。
- 70** プロテクターの放射状の穴のが支持リングのスタット内の穴に合っているか、さらに基準ピンが差し込まれているかを確認します。プロテクターのフランジ付ネジ 6 本を締めます。電動ドライバーは使用しないでください。
- 71** ホース付きベース漏斗を取り付けます。このとき、リングの基準ピンをベース漏斗に設けられた穴に差し込んでください。リングの給油器は、ベース漏斗の穴に入った状態となります。
- 72** 円錐状保護の固定ネジ 3 本を締めてください。電動スクリュードドライバーの使用はお勧めしません。

ドライブシャフトを短くする方法

Bondioli & Pavesi 社では、いずれの場合にも製品の改造はしないようお勧めしています。作業を進める前に、機械のご購入先販売業者または専門のサービスセンターまでご相談ください。伝動装置を短くする必要がある場合、以下の手順に従ってください。

- 73** 保護を取り外します。
- 74** ドライブパイプを必要な長さに短くします。
伸縮型パイプは、通常作業の時長さが最低 1/2 は重なり合っている必要があります。また、いずれにしてもあらゆる作業状況下で長さが最低 1/3 は重なり合っている必要があります。なお、操作中伝動装置が稼動していない時にも、伸縮パイプのノッキングを防ぐため、適度の重なり合いを保つようにしてスライドがスムーズに行われる状態にしておきます。
- 75** パイプの先端をやすりで慎重に削り、パイプについている削りくずをきれいに落とします。
- 76** 保護パイプを一本ずつドライブパイプと同じ長さに切ります。
- 77** 内部ドライブパイプにグリースを塗布し、保護をドライブシャフトに取り付け直します。
- 78** 機械上でドライブシャフトの伸縮時最短と最長の時の長さをチェックします。

故障かな、と思った時の対処

- 79** フォークアームの磨耗
作業角度が大き過ぎる
- ・作業角度を縮小させます。
 - ・ジョイント角が 45° を超える場合、PTO の連結を外します。
- 80** フォークの変形
トルクピークが過剰または衝撃荷重がかかり過ぎている
- ・負荷が過剰にかかったり、PTO に無理な負荷がかかったりしないよう注意してください。
 - ・トルクリミッターの機能状態を確認してください。
- 81** クロスアームの破損
トルクピークが過剰または衝撃荷重がかかり過ぎている
- ・負荷が過剰にかかったり、PTO に無理な負荷がかかったりしないよう注意してください。
 - ・トルクリミッターの機能状態を確認してください。
- 82** クロスアームの磨耗が激しい
負荷が過剰にかかっている
- ・機械の使用説明書の中に記載されている速度及び動力制限を超えないでください。
 - ・潤滑が充分に行われていない
 - ・項目 37 の解説を参照してください。
- 83** 伸縮パイプが抜け落ちてしまう
伝動装置が伸び過ぎる
- ・カルダン伝動装置が極端に伸び過ぎないようにしてください。
 - ・据付固定機械の場合：機械に対するトラクターの配置を項目 10 で解説されたような伸縮パイプの重なり合いが保たれるよう調整します。
- 84** 伸縮パイプの変形
トルクピークが過剰または衝撃荷重がかかり過ぎている
- ・負荷が過剰にかかったり、PTO に無理な負荷がかかったりしないよう注意してください。
 - ・トルクリミッターの機能状態を確認してください。
 - ・伝動装置が操作中にトラクターや機械のコンポーネントとの接触を起こしていないことを確認してください。
- 85** 伸縮パイプの時期尚早な磨耗
潤滑が不十分
- ・潤滑の説明を参照してください。
 - ・パイプのオーバーラップが不十分
 - ・項目 10 の説明を参照してください。
- 86** 保護リングの時期尚早な磨耗
潤滑が不十分
- ・項目 37 の説明を参照してください。
 - ・抑制チェーンの固定方法が不適切
 - ・項目 19 の説明を参照してください。
- 87** Bondioli & Pavesi 社製のカルダン伝動装置のプラスチック部分には、全て完全再生利用可能素材が採用されています。環境保全のため、部品交換の際は使用済みプラスチックの廃棄について各自治体による収集方法に従ってください。

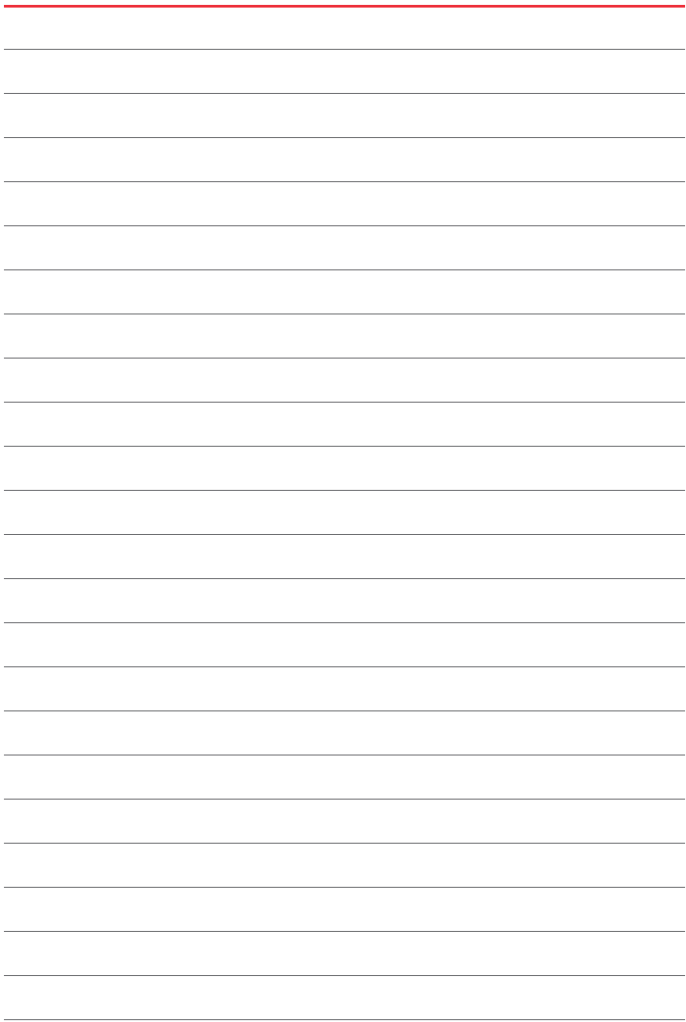

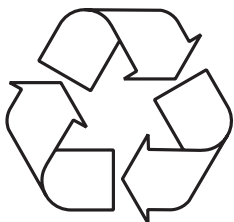

**BONDIOLI
& PAVESI**



BONDIOLI & PAVESI S.p.A. - P.O.BOX 30/C
46029 SUZZARA (MN) - ITALIA